

Warn Industries, Inc.

12900 S.E. Capps Road

Clackamas, OR USA 97015-8903

1-503-722-1200 FAX: 1-503-722-3000

www.warn.com

Customer Service / Service Clients: 1-800-543-9276

© 2022 Warn Industries, Inc.
WARN®, the WARN logo are registered trademarks of Warn Industries, Inc.
WARN® et le logo WARN sont des marques déposées de Warn Industries, Inc.



ZEON® Platinum Winch and Advanced Wireless Remote Control

International Book 2

***BASIC GUIDE TO WINCHING TECHNIQUES
LE MANUEL DE BASE DES TECHNIQUES DE
TREUILLAGE***

Svenska	1
Nederlands	24
Suomi.....	48



ZEON® Platinum-vinsch och installations- och användarhandledning för avancerad trådlös fjärrkontroll

INNEHÅLLSFÖRTECKNING:

SÄKERHET

Symbolindex.....	3-4
Allmänna säkerhetsföreskrifter	5-7

INSTRUKTIONER

Lär känna din vinsch.....	8-9
Lär känna din avancerade trådlösa fjärrkontroll	10
Montera vinschen.....	11-12
Elektriska anslutningar	13
Systemkontroll.....	13
Driftinstruktioner inför uppstart	14-21
Kom igång	14
Startmeny för drift.....	14
Drifts meny för vinsch	15-17
Meny för drift av extrasystem.....	18
Inställningsmeny för drift.....	19-21
Felsökning/feltillstånd	22
Slutlig analys och underhåll	23

Alla vinschsituationer innebär risk för personskador. För att minimera denna risk, är det viktigt att läsa ALLA anvisningar och all säkerhetsinformation för din produkt. Gör dig bevärad med användning av vinschen innan du använder den och vara ständigt säkerhetsorienterad. I denna guide ger vi viktig säkerhetsinformation och anvisningar om hur du installerar och använder din vinsch.

I detta sats hittar du följande avsnitt av litteratur:

- **Installationsguide/anvisningar för inledande användning av vinsch**
- **Produktgaranti**

SPARA DEN HÄR MANUALEN och annan produktokumentation för framtida referens och återgå regelbundet till dem för fortsatt säker drift.

Instruera alla användare av produkten att läsa manualen innan de använder produkten.

Ytterligare produktokumentation som är tillgänglig online:

• Grundläggande guide för vinsch teknik

- Ger dig grundkunskaper om vinschen och lär dig grunderna i rätt vinsch teknik. Det är en värdefull resurs för säker och effektiv användning av vinschen.

• Produktspecifikation och prestandauppgifter

- Ger produktspecifikationer, prestandauppgifter och information om reservdelar.

• Övrig produktokumentation som är specifik för vissa produkter





















Gå till www.warn.com för ytterligare produktokumentation eller ersättningsdokumentation som är tillgänglig för visning/nedladdning.



Symbolindex för vinschen

SYMBOL	FÖRKLARING	SYMBOL	FÖRKLARING
	Läs all produktlitteratur Del litteratur finns endast online på www.warn.com .		Ha alltid på dig läderhandskar
	Ha alltid på dig skydd för öron och ögon		Flytta inte människor
	Använd aldrig vinschen som lyftkran		Använd alltid medföljande krokstropp
	Placera lasten rätt i krokens hals		Belasta aldrig krokens spets eller spärr
	Linda linan runt trummans botten		Linda aldrig lina över trummans topp
	Risk för att du krossar fingrar i linledaren		Klämpunkt på linledare
	Risk för att genomborra eller skära händerna		Risk för het yta
	Risk för explosion eller bristning		Risk för brand och brännskador
	Dra aldrig elkablar över vassa kanter.		Drag aldrig elkablar genom eller i närheten av rörliga delar.
	Dra aldrig elkablar över vassa kanter		Fara för exponerade kablar, isolera exponerade kablar och terminaler
			Haka inte tillbaka på vajern

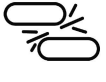
Haka inte tillbaka på vajern

SYMBOL	FÖRKLARING	SYMBOL	FÖRKLARING
	Extra (Aux)		Parar ihop
	Extra 1 (Aux 1)		Ström
	Extra 2 (Aux 2)		Värmskydd
	Ljusstyrka		Batteriladdning för avancerad trådlös fjärrkontroll
	Kopplingen urkopplad		Inställningar
	Kopplingen ikopplad		Laddning av fordonets batteri
	Funktionsfel vid urkoppling av kopplingen		Vinschens motortemperatur
	Dubbla extra (Dual Aux)		Vinschar in
	Startmeny		Vinschar ut
	Ej länkad till hög stråle		Trådlös signalstyrka
	Länkad till hög stråle		

Fara och varningar













Vid genomläsning av dessa anvisningar kommer du att se orden FARA, VARNINGAR, OBSERVERA och ANMÄRKNING. Varje meddelande har ett speciellt syfte. FARA är säkerhetsmeddelanden som identifierar en situation som kan vara farlig och som, om du inte undviker den, kan leda till allvarlig skada eller dödsfall. VARNING är ett säkerhetsmeddelande som antyder att situationen kan vara farlig. Om du inte undviker den kan det leda till lindriga eller mindre allvarliga skador. En VARNING kan också användas för att göra dig uppmärksam på en farlig arbetsmetod. VARNING och FARA identifierar faran, anger hur faran kan undvikas och varnar för vad som kan hända, om du inte undviker faran. OBSERVERA är meddelanden för att undvika skada på egendom. ANMÄRKNINGAR innehåller ytterligare information till hjälp för att genomföra förarbetet. **ARBETA PÅ ETT SÄKERT SÄTT!**

 FARA		
		
<p>RISK FÖR ATT FASTNA I RÖRLIGA DELAR Risk för allvarlig skada eller dödsfall om dessa anvisningar inte följs.</p> <ul style="list-style-type: none"> • Säkerställ alltid att krokens spärr är stängd och inte stöder en last. • Belasta aldrig krokens spets eller spärr. Belasta bara krokens centrum. • Använd aldrig en krok vars öppning har blivit större eller vars spets är böjd eller vriden. • Använd alltid en krok med spärr. • Se alltid till att operatören och åskådare är medvetna om fordonets och/eller lastens stabilitet. • Haka inte tillbaka på vajern. 		

 FARA	
	
<p>RISK FÖR ATT FASTNA I RÖRLIGA DELAR Risk för allvarlig skada eller dödsfall om dessa anvisningar inte följs.</p> <p>Allmänna säkerhetsföreskrifter:</p> <ul style="list-style-type: none"> • Vet alltid din vinsch. Ta tid att helt läsa bruksanvisningen och / eller Operations Guide, och / eller Grundläggande guide till Vinsch tekniker, för att förstå din vinsch och dess verksamhet, finns online på http://www.warn.com. • Överskrid aldrig vinschens eller vinschlinans angivna kapacitet. För att minska belastningen på vinschen dubbleras vajern med hjälp av ett brytblock. • Ha alltid på dig kraftiga läderhandskar när du hanterar en vajer. • Använd aldrig vinschen eller vinschlinan för bogsering. Stötblastning kan skada, överbelasta och slita sönder lina. • Använd aldrig vinschen till att säkra en last. • Använd aldrig denna vinsch om du är påverkad av droger, alkohol eller mediciner. • Använd aldrig denna vinsch om du är under 16 år. <p>Säkerhetsföreskrifter för installation:</p> <ul style="list-style-type: none"> • Använd alltid en monteringsplats som är tillräckligt stark för att motstå vinschens maximala dragkraft. • Använd alltid klass 8,8 (klass 5 metriskt) eller bättre monteringsbeslag. • Svetsa aldrig monteringsbultar. • Använd alltid monteringsbeslag, komponenter och tillbehör som godkänts av fabriken. • Använd aldrig bultar som är för långa. • Bekräfta alltid krav på bultlängd för att säkerställa korrekt gänginggrepp. • Genomför alltid installationen av vinschen och krokfästet innan du ansluter ledningarna. • Håll alltid händerna borta från lina, ögla, krok och linledaröppning under installation, drift samt vid in- och utspolning. • Placera alltid linledaren med varningen tydligt synlig på ovansidan. • Dra alltid först ut lina och spola upp den med belastning innan den används. Lina som är stramt lindad minskar chansen för "inlindning" som kan skada lina. 	

 FARA	
	
<p>RISK FÖR ATT FASTNA I RÖRLIGA DELAR Risk för allvarlig skada eller dödsfall om dessa anvisningar inte följs.</p> <p>Säkerhetsföreskrifter för vinschning:</p> <ul style="list-style-type: none"> • Titta alltid på vinschlinan, krok och remmar innan du använder vinschen. Fransig, trasslig eller skadad vinschlinan måste omedelbart bytas ut. Skadade komponenter måste bytas ut innan vinschen används. Skydda delar från skada. • Avlägsna alltid element eller hinder som kan hindra att vinschen körs säkert. • Se alltid till att vald förankring klarar belastningen och att stroppen eller kedjan inte kan glida. • Använd alltid medföljande krokstropp när du spolar lina in eller ut, under installation och under drift. • Se alltid till att den som sköter vinschen och de som står bredvid är medvetna om fordon och/eller last. • Var alltid medveten om hur stabilt fordonet och lasten är under vinschning och håll alla andra borta. Varna alla som står bredvid för eventuellt instabilt tillstånd. • Spola alltid av så mycket vajer som möjligt vid riggning. Dubblera vajern eller välj en avlägsen förankringspunkt. • Ta dig alltid tid att använda rätt riggningsteknik för dragning med vinschen. • Rör aldrig vajer, lina eller krok då någon annan sköter reglaget eller då vinschen drar. • Koppla aldrig i eller ur kopplingen om vinschen är belastad, lina är spänd eller vajertrumman rör sig. • Rör aldrig lina eller krok som är spänd eller belastad. • Stå alltid en bit ifrån lina och last och håll andra borta under vinschningen. • Använd aldrig fordonet till att belasta vinschlinan. En kombination av belastning eller stötblastning kan skada, överbelasta och slita sönder lina. • Linda aldrig vinschlinan runt dig själv. Använd löpkedja, löpvajer eller trädstamsskydd på förankringsstället. • Använd aldrig fjärrkontrollen om fordonet inte är synligt för operatören. • Paret aldrig mer än en vinsch och en fjärrkontroll samtidigt. 	

 FARA	
	
	
<p>RISK FÖR FALL ELLER ATT BLI KROSSAD Risk för allvarlig skada eller dödsfall om dessa anvisningar inte följs.</p> <ul style="list-style-type: none"> • Håll dig alltid ur vägen, håll händerna borta och håll andra borta. • Kör aldrig vinschen med mindre än 5 varv lina/10 varv syntetisk lina runt trumman. Lina kan lossa från trumman eftersom linans infästning i trumman inte är utformad för att hålla en last. • Använd aldrig vinschen som lyftkran eller för att hänga last. • Se alltid till att förankringen kan klara belastningen, använd lämplig riggning och ta dig tid att rigga på rätt sätt. • Använd aldrig vinschen för att lyfta eller flytta på människor. • Använd aldrig överdriven kraft till att dra ut vajern i friläge. • Använd alltid rätt hållning och lyftteknik eller skaffa hjälp när du hanterar och installerar produkten. • Linda alltid upp vinschvajern på botten (monteringsidan) av trumman. • Linda aldrig lina över trumman. • Spola alltid på lina på trumman i den riktning som anges av etiketterna för trumrotation på vinschen och/eller i dokumentationen. Detta krävs för att den automatiska bromsen (om den finns) ska fungera riktigt. <p>RISK FÖR SÅR OCH BRÄNNSKADOR Risk för allvarlig skada eller dödsfall om dessa anvisningar inte följs.</p> <p>Undvik skador på händer och fingrar:</p> <ul style="list-style-type: none"> • Ha alltid på dig kraftiga läderhandskar när du hanterar en vajer. • Var alltid medveten om att ytor på vinschmotorn, trumman eller vajern kan vara varma under eller efter användning. 	

! FARA		
		
		
RISK FÖR BRAND OCH KEMISKA SKADOR		
Risk för allvarlig skada eller dödsfall om dessa anvisningar inte följs.		
<ul style="list-style-type: none"> • Ta alltid av smycken och använd alltid skyddsglasögon. • Drag aldrig elkablar över vassa kanter. • Drag aldrig elektriska ledningar nära delar som blir heta. • Drag aldrig elkablar genom eller i närheten av rörliga delar. • Placera alltid medföljande kabelskor på kablar och poler som visas i installationsanvisningarna. • Luta dig aldrig över batteriet när du kopplar. • Drag aldrig elektriska ledningar över batteripoler. • Kortslut aldrig batteripoler med metallföremål. • Kontrollera alltid att bränsleslangar, bränsletank, bromsledningar, elledningar o.s.v. inte berörs av borrhandsarbete. • Läs alltid bruksanvisningen beträffande elektriska kopplingar. • Isolera och skydda alltid alla lösa ledningar och elterminaler. • Anslut alltid rött (+) strömkabel till BARA den positiva (+) polen på batteriet. • Anslut alltid svart jord (-) kabel endast till den negativa (-) polen på batteriet. • Anslut aldrig röd (+) strömkabel till den negativa (-) polen på batteriet. 		

! VARNING	
	
RISK FÖR SÅR OCH BRÄNNSKADOR	
Om instruktionerna inte följs finns risk för mer eller mindre allvarliga skador.	
<ul style="list-style-type: none"> • Låt aldrig vinschens lina glida genom händerna. 	

! VARNING	
	
RISK FÖR ATT FASTNA I RÖRLIGA DELAR	
Om instruktionerna inte följs finns risk för mer eller mindre allvarliga skador.	
Undvik skador på händer och fingrar:	
<ul style="list-style-type: none"> • Lämna aldrig fjärrkontrollen där den kan aktiveras under frispolande, riggning eller när vinschen inte används. • Lämna aldrig den trådlösa vinsch fjärrkontrollen är påslagen när du installerar, freespooling, rigg eller service vinsch, eller när vinschen inte används. 	

OBSERVERA	
UNDVIK SKADOR PÅ VINSCH OCH UTRUSTNING	
<ul style="list-style-type: none"> • Undvik alltid att enbart dra i sidled, eftersom vajern då kan samlas endast på trummans ena sida. Detta kan skada vajern eller vinschen. • Se alltid till att kopplingen är helt i- eller urkopplad. • Se alltid till att fordonets ram inte skadas då fordonet förankras under vinschning. • Sänk aldrig ner vinschen i vatten om den inte är IP68-klassad. • Förvara alltid fjärrkontrollen på en skyddad, ren och torr plats. 	

Denna bruksanvisning innehåller instruktioner om hur du installerar och använder WARN® ZEON® Platinum-vinschen samt hur du använder den avancerade trådlösa fjärrkontrollen.

Läs "De grundläggande teknikerna för vinschhantering" för fullständiga driftinstruktioner för ditt WARN® vinschsystem.

Säkerhet

Då WARN®-vinschsystemet installeras skall alla monterings- och säkerhetsföreskrifter läsas igenom och följas.

Var alltid försiktig när du arbetar med el och kom ihåg att kontrollera att inga exponerade elektriska anslutningar existerar innan du aktiverar strömmen till vinschen.

För specifikationer och prestandadata, se bladet med specifikationen som följer med din vinsch.

Innan du börjar, bör du bekanta dig med din WARN®-vinsch och var och en av dess komponenter:

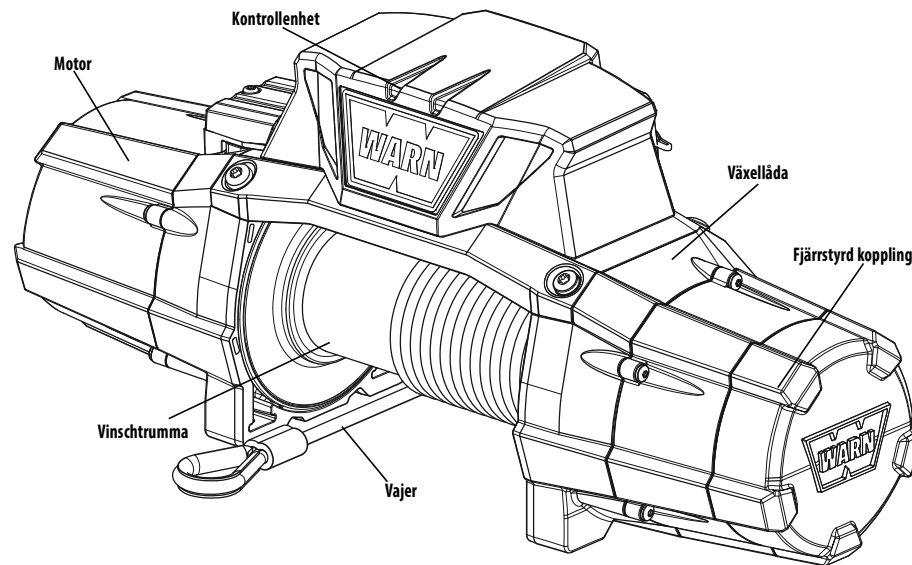

Motor:

Vinschmotorn drivs av fordonets batteri. Motorn ger kraft till utväxlingsmekanismen, vilken vrider vinschtrumman och rullar upp vinschvajern.

Vinschtrumma:

Vinschtrumman är den cylinder på vilken vajern matas upp. Trumman drivs av elmotorn och kraftöverföringen. Dess riktning kan ändras med fjärrkontrollen.

Vajer:

Vinschvajerns diameter och längd bestäms av vinschens lastförmåga och utformning. Lindad runt vinschtrumman och matad genom linrullen är vinschvajern slingkopplad i slutet för att acceptera krokens gaffelbult.

Vid syntetiska vajermodeller, se till att du har läst dessa instruktioner till fullo för att bekanta dig helt med användningen av den avancerade trådlösa fjärrkontrollen innan du installerar den valfria syntetiska vajern. Vi hänvisar till installationsmanualen för WARN® syntetisk vajer för detaljerade installationsinstruktioner.

Växellåda:

Reduktionsväxeln omvandlar vinschens motoreffekt till en stor tillslagningskraft. Transmissionens utformning gör att vinschen blir lättare och mer kompakt.

Fjärrstyrd koppling :

Den fjärrstyrda kopplingen är dold i ändkåpens hölje. Den styrs av den avancerade trådlösa fjärrkontrollen. Med den avancerade trådlösa fjärrkontrollen kan kopplingen kopplas in och ur.

Kontrollenhet:

Kontrollenhetens kontaktorbrytare styr ström till elmotorn från fordonets batteri så att operatören kan ändra riktningen på vinschtrummans rotation.

För specifika tillämpningar finns information om tillvalsatsen för att placera om kontrollenheten hos din auktoriserade WARN®-återförsäljare eller på www.warn.com.

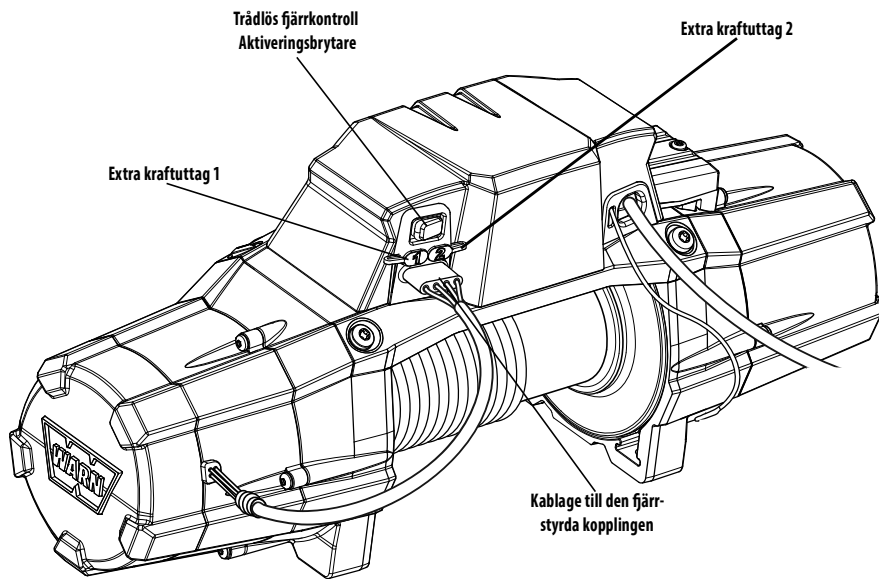

Fjärrkontrollens aktiveringsbrytare:

Fjärrkontrollens aktiveringsbrytare aktiverar eller inaktiverar den trådlösa fjärrkontrollenheten. Brytaren **måste** vara 'ON' ('PÅ') (aktiverad) för att den avancerade trådlösa fjärrkontrollen ska kunna styra vinschen. Den trådlösa fjärrkontrollenheten förbrukar en liten men konstant mängd ström från fordonets batteri. Vi rekommenderar att brytaren ställs i läget 'OFF' ('AV') (inaktiverad) på enheten när fordonet inte används under en längre tid, för att undvika att fordonets batteri töms.

Extra kraftuttag (1 och 2):

De extra kraftuttagen gör att du kan ansluta och styra två separata extrasystem från vinschen.

För specifika tillämpningar finns information om tillvalssatsen för att placera om kontrollenheten hos din auktoriserade WARN®-återförsäljare eller på www.warn.com.

Kablage till den fjärrstyrda kopplingen:

Kablaget till den fjärrstyrda kopplingen ansluts till vinschens kontrollenhet.

Innan du börjar, bör du bekanta dig med din WARN® avancerad trådlös fjärrkontroll och var och en av dess funktioner.

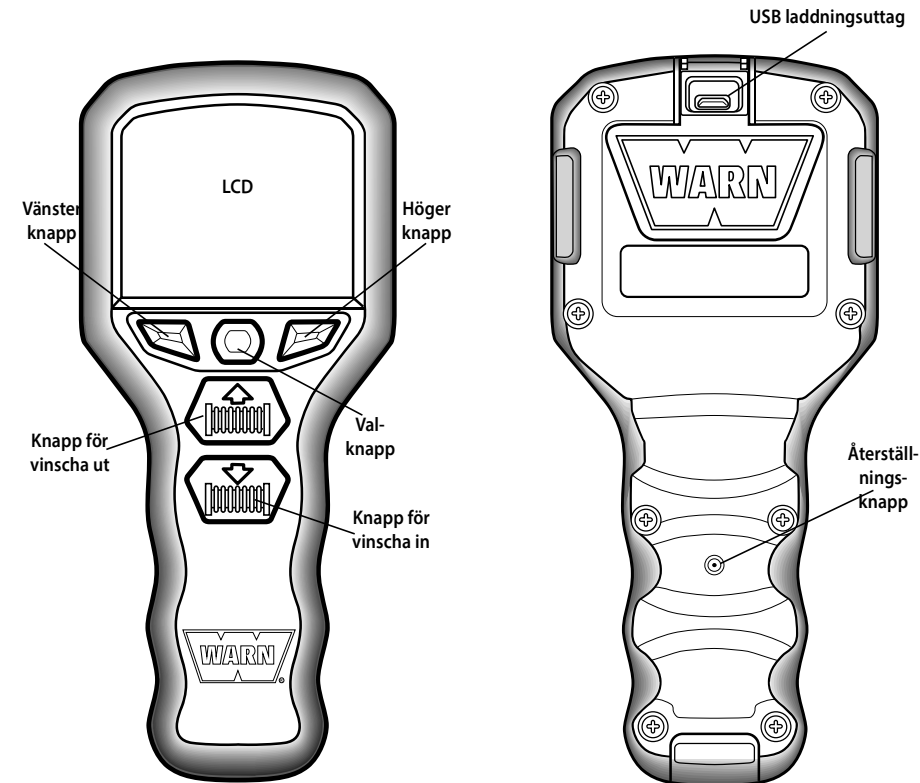

Avancerad trådlös fjärrkontroll:

Med den avancerade trådlösa fjärrkontrollen kan operatören styra vinschen och de två extrasystemen.

LCD:

Skärm med funktionsmenyer, viktig återkoppling från fordonet samt vinschfunktioner.

Valknapp:

Tryck ner för att bekräfta/inaktivera val.

Vänster knapp:

Tryck ner för att navigera till vänster genom de olika menyerna.

Höger knapp:

Tryck ner för att navigera till höger genom de olika menyerna.

Knapp för vinscha ut:

Tryck ner för att styra vinschens funktion för att vinscha ut.

Knapp för vinscha in:

Tryck ner för att styra vinschens funktion för att vinscha in.

Återställningsknapp:

Återställningsknappen används till att återställa fjärrkontrollen i de sällsynta fall den inte fungerar korrekt. Dina inställningar sparas vid en återställning.

USB laddningsuttag:

Används för att ladda det interna batteriet.

USB-sladd (ej visad):

Används för att ansluta den avancerade trådlösa fjärrkontrollen till laddare eller till din dator för laddning.

Billaddare adapter (ej visad):

Billaddaren kan stoppas in i bilens eluttag och förse den avancerade trådlösa fjärrkontrollen med ström när du är på väg.

Tips:
Anslut fjärrkontrollen till en laddare nu. På så vis kan fjärrkontrollen laddas medan du installerar vinschen. För laddningssteg, se sid. 13.

Steg 1 - Montering av vinsch

Monteringsseter för vinschar som klarar nästan alla tillämpningar finns tillgängliga. Kontakta en WARN® återförsäljare för information om tillgängliga produkter.

OBSERVERA För bästa prestanda och de resultat du förväntar dig rekommenderas starkt WARN® fästplattor.

FÖRSIKTIGHET För att förhindra oavsiktlig aktivering av vinschen och allvarliga skador, slutför vinschmonteringen och fäst haken innan du installerar kabelledningar.

FARA Använd alltid en monteringsplats som är tillräckligt stark för att motstå vinschens maximala dragkraft.

FARA Använd aldrig bultar som är för långa.

FARA Spola alltid vinschlinan på trumman i den riktning som specificerats av etiketterna för trumrotation på vinschen och/eller i dokumentationen. Detta krävs för att den automatiska bromsen (om den finns) ska fungera riktigt.

FARA Linda alltid vinschlinan på undersidan (monteringsidan) av trumman.

Denna vinsch ska alltid monteras horisontellt och vajern lindas av och på trumman på trummans monterings sida (botten).

Korrekt rotation krävs för att den automatiska bromsen ska fungera riktigt. Horisontell montering hindrar att repet bara lindas upp på vinschens ena ände, vilket kan skada vinschen.

Använd alltid rekommenderade kombinationer av bult och bricka åtdragna till rekommenderade nivåer. Specifikationerna finns listade nedanför. Monteringsystemet är avgörande för bultarnas längd.

Mönster för monteringsbultar:

Standard: 54 mm x 114,3 mm
Jämn och flat monteringsyta, minsta grovlek = 6,4 mm

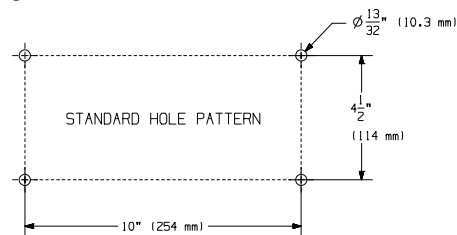

Monteringsriktning och hårdvara

Montering i riktning fötterna nedåt:

- (4) M10 -1,5 flänsad sexkantad låsmutter
- (4) M10-1,5 x 35 flänsad sexkantsbult, 8,8
- (2) 7/16-14 x 1 sexkantsbult
- (4) M10 -1,5 flänsad sexkantad låsmutter

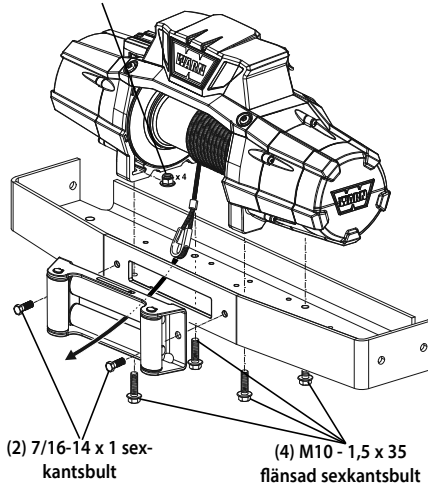

(2) 7/16-14 x 1 sexkantsbult

(4) M10 - 1,5 x 35 flänsad sexkantsbult

Montering i riktning fötterna framåt:

- (4) M10x1,5 flänsad sexkantad låsmutter 15 mm
- (4) M10-1,5 x 35 flänsad sexkantsbult, 8,8
- (2) M10-1,5 x 40 flänsad sexkantsbult 8,8 (ligger i separat plastpåse)
- (4) M10 -1,5 flänsad sexkantad låsmutter

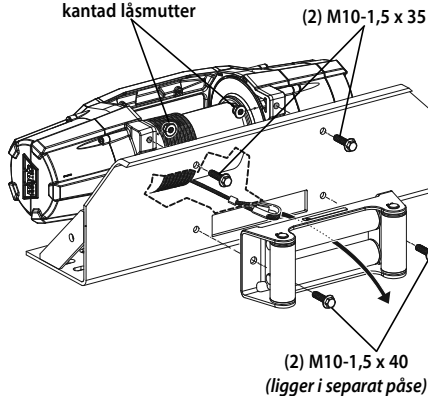

(2) M10-1,5 x 40 (ligger i separat påse)

Montera vinschen:

1. Välj en monteringsplats som är stark nog att motstå den maximala dragkapaciteten av din vinsch.
2. Installera monteringskonsolen enligt instruktionerna för den specifika monteringsseten.
3. Fäst kroken till monteringskonsolen med de (2) bultar som angivits ovan för den monteringsriktning du har valt. Se avsnittet *Monteringsriktning* för information om hårdvara.

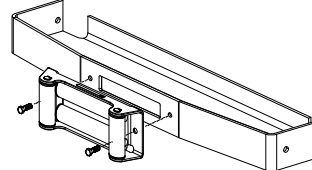

4. Sätt de (4) flänsmuttrarna i vinschfötternas fickor.

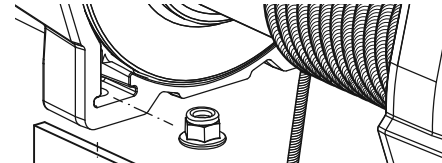

5. Trä ögla på vajern genom öppningen på monteringskonsolen och linledaren. **OBS! Ta inte bort plasten från resterande vajer på trumman än.**

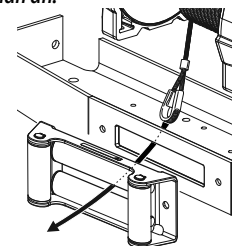

6. Placera vinschen i fästet.

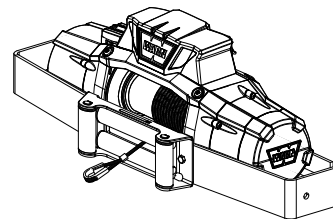

7. Se tabellen nedan för att se nödvändig längd på bulten.

Plattans tjocklek	Bultens längd
7 mm	32 mm
10 mm	40 mm
13 mm	40 mm

8. Se monteringsriktning på sidan 10 för bultstorlekar.
9. Installera bultarna och dra åt dem till 41-47 Nm.

FARA Bekräfta alltid krav på bultlängd för att säkerställa korrekt gänginggrepp.

10. Fäst kroken på vajeröglan.
11. Fäst krokstropen på kroken.
12. Ta bort plasten från resterande vajer på trumman.
13. Montering av vinschen är nu färdig. Kontrollera att all hårdvara är åtdragen till rätt vridmoment. Du kan nu gå vidare till avsnittet om att installera kablage.

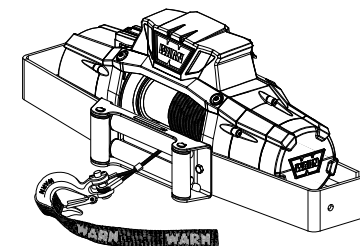

ANM





INSTALLATION AV VALFRI SYNTETISK VAJER

Vid syntetiska vajermodeller, se till att du har läst dessa instruktioner till fullo för att bekanta dig helt med användningen av den avancerade trådlösa fjärrkontrollen innan du installerar den valfria syntetiska vajern. Vi hänvisar till installationsmanualen för WARN® syntetisk vajer för detaljerade installationsinstruktioner.

Steg 2 - Installera kabelledningen

FARA För att förhindra allvarlig skada eller risk för dödsfall. Placera alltid de medföljande terminalskorna på kablar och terminalerna som beskrivs av installationsanvisningarna.

FARA För att förhindra allvarlig skada eller dödsfall till följd av elektriska bränder:

-  Dra aldrig elkablar över vassa kanter.
-  Dra aldrig elektriska ledningar i närheten av delar som blir heta.
-  Drag aldrig elkablar genom eller i närheten av rörliga delar.
-  Undvik ställen som klämmer eller sliter på elkablar då de installeras.

FARA Isolera och skydda alltid alla lösa ledningar och elterminaler.

OBSERVERA Ett fulladdat batteri och bra anslutningar är avgörande för en korrekt användning av vinschen. För ett 12 Volt batteri är minimikravet 650 ampere-timmar kallstartström.

Dra batterianslutningarna på ställen där de inte kan nötas eller skadas genom isoleringen vilket kan ge upphov till kortslutning.

Vinschens strömsladd måste anslutas till batteriet. Både spänningssladden (röd) och jordsladden (svart) måste vara direkt anslutna till batteriet. **Anslut inte jord till fordonets chassi.**

Dragning av batteriets kablar kan man behöva ta bort bilen kabelfel eller kroppsdelar.

Koppla alltid batterisladdarna på ett sådant sätt att de kan fästas med buntband.

FARA Strömsladdar som sitter löst eller inte är korrekt fastsatta kan orsaka allvarlig skada eller dödsfall.

Skydda alltid strömsladdar från vassa kanter, områden som blir så varma att de inte kan beröras med handen och alla rörliga delar.

1. Planera hur sladdarna ska dras.
2. Fäst strömsladdarna löst längs dragningen.
3. Kontrollera att strömsladdarna är skyddade från

Den trådlösa fjärrkontrollens aktiveringsbrytare

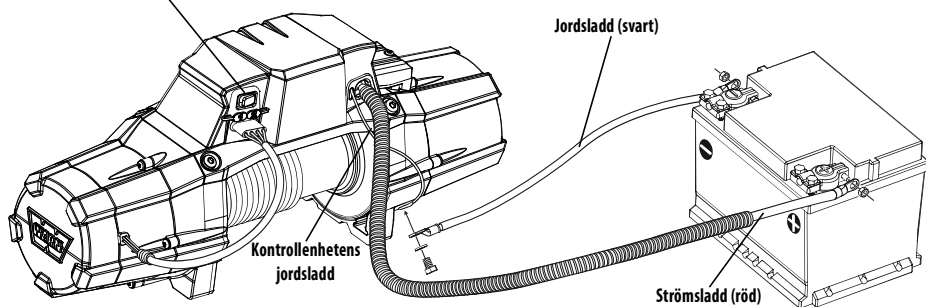

skarpa kanter, heta ytor och rörliga delar. Tänk på att karossen kan röra sig eller vibrera och skada sladdarna.

4. Inspektera noggrant sladdragningen. Är det fint och ordentligt? Använd kabelband till att fästa elektriska sladdar. Kabelband ska vara fasta men inte skära in i ledningarnas isolering. Använd elektrisk tejp eller bitar av gummislang till att skydda elektriska sladdar och kablage där så erfordras för att undvika slitage på de elektriska sladdarnas isolering.
5. Först ska du fästa vinschens kraft (röd kabel) till den positiva (+) batteristiftet. Andra, anslut jordledningen (svart) kabel till den negativa (-) batterikabeln.

FARA Anslut alltid rött (+) strömkabel till BARA den positiva (+) polen på batteriet.

FARA Anslut alltid svart jord (-) kabel endast till den negativa (-) polen på batteriet.

Steg 3 - Systemkontroll

Utför systemkontroll:

1. Kontrollera fästdon och se till att de är åtdragna till rätt vridmoment.
2. Kontrollera att den trådlösa kontrollen aktiveringsströmbrytare ljus tänds. En blinkande grön lampa tänds i omkopplaren. Om lampan inte tänds, kontrollera omedelbart se till att kablar är korrekt anslutna till batteriet, röd (+) och den svarta (-). Om inte, koppla bort och återanslut enligt instruktionerna.
3. Kontrollera alla elektriska ledningar för att alla komponenter är korrekt och att alla anslutningar är täta.
4. Kontrollera att det inte finns utsatt/nakna kablage, anslutningar eller kabelisoleringen skadas.
5. Läs igenom den grundläggande vägledningen för vinschningsteknik innan du använder vinschen.
6. Ladda fjärrkontrollen.

När du har utfört en kontroll av systemet, är du redo att följa "Instruktioner för användning första gången".

Steg 4 - Driftinstruktioner inför uppstart

I det här avsnittet visar vi första gången bruksanvisningen för effektiv grundläggande vinschning. För fullständig vinsch drift och tekniker läsa Grundläggande guide till vinschning tekniker som finns online på <http://www.warn.com>.

Kom igång

ZEON® Platinum-vinsch används med den nya avancerade trådlösa fjärrkontrollen.

Med den avancerade trådlösa fjärrkontrollen kan operatören styra vinschen och de två extrasystemen på avstånd.

1. Kontrollera att brytaren till den trådlösa fjärrkontrollen (placerad på baksidan av kontrollenheten) är "PÅ" (ett grönt blinkande ljus syns inuti brytaren). Brytaren måste vara 'PÅ' (aktiverad) för att vinschen ska kunna styras med den avancerade trådlösa fjärrkontrollen.

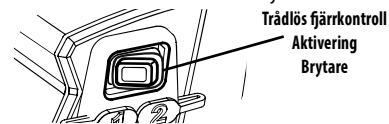

Ladda batteriet

WARN® avancerade trådlösa fjärrkontroll drivs av ett internt uppladdningsbart litiumjonbatteri. Även om batteriet levereras delvist laddat, måste du ladda batteriet helt eller ansluta det till en kraftkälla innan det används.

1. Anslut den medföljande USB-laddaren till den avancerade trådlösa fjärrkontrollen.
2. Anslut den andra änden av USB-laddaren till en kraftkälla (t.ex. den medföljande billaddaren, en laddare i ett vägguttag eller till en USB-port i en dator). **OBS! Fjärrkontrollen kan användas under uppladdning.**
3. Fjärrkontrollen slås på och laddningssymbolen () visas i batteriindikatorn i det övre högra hörnet av menyen och anger att fjärrkontrollen håller på att laddas.
4. Fjärrkontrollen är helt laddad när batteriindikatorns symbol är fylld. **OBS! Det tar minst två timmar att ladda batteriet helt.**

Statusraden

Statusraden gör att operatören kan hålla reda på den trådlösa signalstyrkan och fjärrkontrollens batteristatus under alla menyfunktioner. **OBS! En stark trådlös signal och ett fulladdat batteri rekommenderas för optimal prestanda.**



Strecken i symbolen för den trådlösa signalstyrkan tänds efter varandra för att visa signalens styrka.

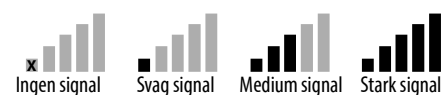

Fjärrkontrollens batteriindikator anger det interna batteriets status genom att ändra färg och laddningsgrad på batterisymbolen.

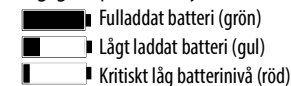

OBS! Om batterisymbolen visar en kritiskt låg nivå måste du ladda batteriet eller ansluta till en strömkälla.

Startmeny

Sätt på fjärrkontrollen genom att trycka på valfri knapp. Startmenyn visas automatiskt när detta görs.

Från startmenyn kan du komma åt alla fyra funktioner.

Fyra funktioner:

- 1) Vinschning
- 2) Extra
- 3) Systeminställningar
- 4) Stäng av



1. Använd vänster och höger knapp på fjärrkontrollen för att navigera genom driftsmenyerna.



2. För att aktivera en funktion trycker du på välj.

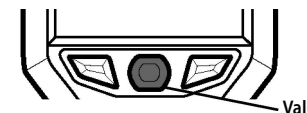

OBS! För att återgå till startmenyn från andra menyer navigerar du till startsymbolen () i menyraden och trycker på Välj.

Vinschmeny

Din vinsch styrs av den avancerade trådlösa fjärrkontrollen från WARN®.

Du bör öva dig på att aktivera vinschmenyn ett par gånger för att bekanta dig med dess funktioner innan du går vidare till vinschningsavsnittet i denna bruksanvisning.

Aktivera menyn för användning av vinschen

1. Läs noggrant igenom den grundläggande vägledningen för vinschningsteknik innan du använder vinschen.
2. Navigera till vinschningssymbolen från startmenyn genom att använda höger och vänster knapp och trycka på Välj.



Valj

3. Följ uppmaningen i vinschaktiveringsmenyn och tryck och håll in höger och vänster knapp samtidigt i 3 sekunder för att aktivera vinschdriftmenyn.

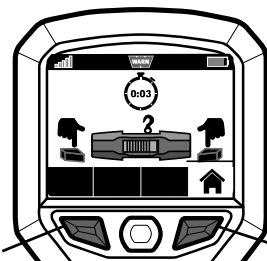

Vänster Höger

Obs! Vinschaktiveringsmenyn går tillbaka till startmenyn om den är orörd under en minut.

Det huvudsakliga syftet med vinschdriftsmenyn är att styra vinschen. Du kan dock även styra dina extrasystem, få översikt över fordonets batterinivå, vinschmotorns temperatur, vinschens driftsriktning, kopplingsstatus, den trådlösa signalstyrkan samt batteriets livslängd.

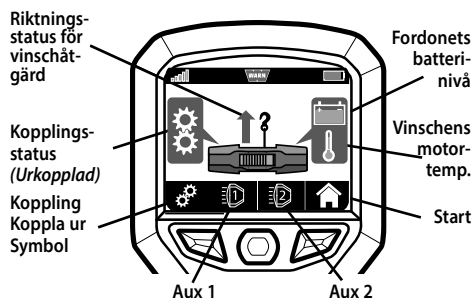

OBS! Vinschdriftsmenyn är åtkomlig från alla menyer genom att trycka och hålla ner vänster och höger knapp samtidigt i tre sekunder.

Grunderna för fjärrstyrd koppling

WARN® ZEON® Platinum-vinsch är utrustad med en fjärrstyrd koppling. Med den avancerade trådlösa fjärrkontrollen kan kopplingen kopplas in och ur.

När kopplingen är ikopplad överförs kraft från vinschmotorn till trumman och vajern, vilket resulterar i in- eller utvinschning.

OBS! Kopplingen i din WARN® ZEON® Platinum-vinsch är som standard alltid i ikopplat läge.

När kopplingen är urkopplad är trumman i frikopplat läge och trumman kan rotera fritt. Frikoppling är oftast det snabbaste och enklaste sättet att spola ut vajern.



Ikopplad koppling (Vinschning)

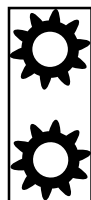

Urkopplad koppling (Friläge)

Koppla ur den fjärrstyrda kopplingen

FARA Koppla aldrig i eller ur kopplingen om vinschen är belastad, vajern är spänd eller vajertrumman rör sig.

1. Se till att vajern inte är spänd. **OBS! Kopplingen kan inte kopplas ur om vajern är spänd. Vinscha ut tillräckligt mycket vajer för att avlägsna eventuell spänning från vajern.**
2. Aktivera menyn för vinschdrift (se sidan 14).
3. Navigera till symbolen för urkoppling av kopplingen (⚙️) i menyraden i menyn för vinschfunktion och tryck på Välj.

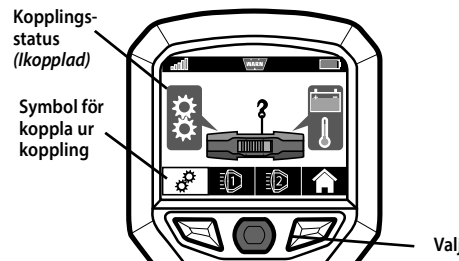

Valj

4. När kopplingen väl är urkopplad ändras kugghjulen vad gäller både kopplingsstatus och urkopplingsymbolerna från "ikopplad" (⚙️) status till "urkopplad" (⚙️) status.

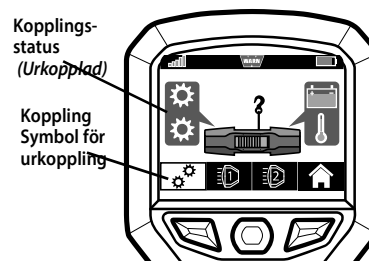

Ett varningsfel visas i kopplingens statussymbol om kopplingen inte kopplas ur när den ska. Se avsnittet Felsökning i denna bruksanvisning för möjliga lösningar.

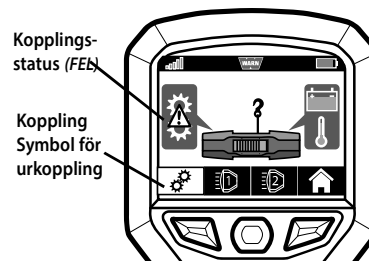

Koppla in den fjärrstyrda kopplingen

FARA Koppla aldrig i eller ur kopplingen om vinschen är belastad, vajern är spänd eller vajertrumman rör sig.

Efter att du har kopplat ur kopplingen finns det tre sätt att koppla in den igen.

- Tryck på knappen för Vinscha in eller Vinscha ut.

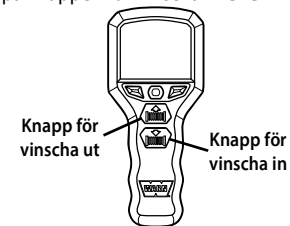

- Gå tillbaka till startmenyn, kopplingen återgår då omedelbart till ikopplad status.
- Efter fem minuter kopplas kopplingen automatiskt i.

När kopplingen väl är ikopplad ändras symbolen för koppling och urkoppling från "urkopplad" (⚙️) status till "ikopplad" (⚙️) status.

Ett varningsfel visas i kopplingens statussymbol om kopplingen inte kopplas in när den ska. Se avsnittet Felsökning i denna bruksanvisning för möjliga lösningar.

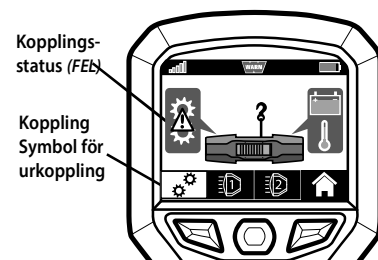

VINSCHNING

FARA Ha alltid på dig kraftiga läderhandskar när du hanterar en vajer.

FARA Överskrid aldrig vinschens nominella dragkraft.

FARA Dra alltid först ut vajern och spola upp den med belastning innan den används. Lina som är stramt lindad minskar chansen för "inlindning" som kan skada linan.

FARA Kör aldrig vinschen med mindre än 5 varv vajer/10 varv syntetisk vajer runt trumman. Linan kan lossa från trumman eftersom linans infästning i trumman inte är utformad för att hålla en last.

Här följer förkortade rutiner för vinschningsåtgärder. Du **måste** läsa den grundläggande vägledningen för vinschnings tekniker för fullständiga rutininstruktioner.

STRÄCKNING av vajern

Det är absolut nödvändigt att spänna vajern för att den skall hålla länge. Genom att spänna vajern förhindrar du att yttre vajerlager kommer i kläm och förstör de inre lagren.

1. Läs instruktionerna i den grundläggande vägledningen för sträckning av vajer.

Rigging

1. Läs noggrant igenom den grundläggande vägledningen för vinschnings teknik för fullständiga riggningsinstruktioner.
2. Välj vinschningsfunktion.



3. Aktivera vinsch.

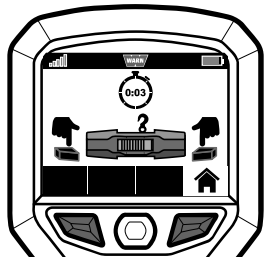

4. Koppla ur kopplingen.



OBS! Kopplingen kan inte kopplas ur om vajern är spänd.

5. Bekräfta kopplingens status (koppla ur/friläge).



6. Frispolva vajern till ankarpunkten och fäst.

Dragning

1. Läs noggrant igenom den grundläggande vägledningen för vinschnings teknik för fullständiga dragningsinstruktioner.
2. Vinscha in för att påbörja vinschning.

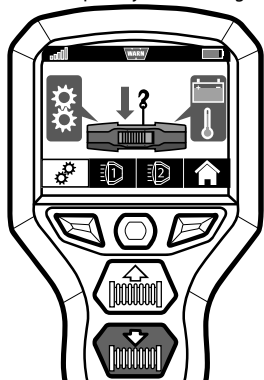

3. SÄKRA FORDONET.
4. Säkra fordonet.

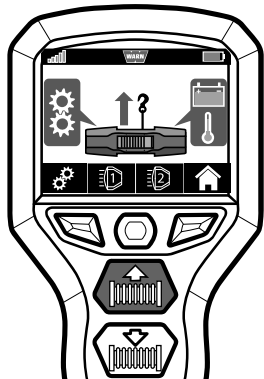

5. Vinscha ut för att minska spänningen i vajern.
6. Koppla loss vajern från ankaret.

FARA Vinscha aldrig in vajerkroken mot linledaren.

Extrameny

Den avancerade trådlösa fjärrkontrollen från WARN® kan styra upp till två separata extrasystem*.

OBSERVERA *Extrasystem måste vara klassade för 12 V och dra mindre än 16 A.

Extra adaptersatser för anslutning är nödvändiga för att kunna använda extrasystemen. Kontakta en WARN®-återförsäljare, WARN-kundtjänst eller www.warn.com för information om tillgängliga satser.

Aktivering av menyn för drift av extrasystem

1. Navigera till Extrasymbolen från startmenyn och tryck Välj.



Välj

Extrasystem kan växlas på och av tillsammans med symbolen Dubbel extra eller separat med symbolerna Extra 1 och Extra 2 och därefter genom att man trycker på Välj.

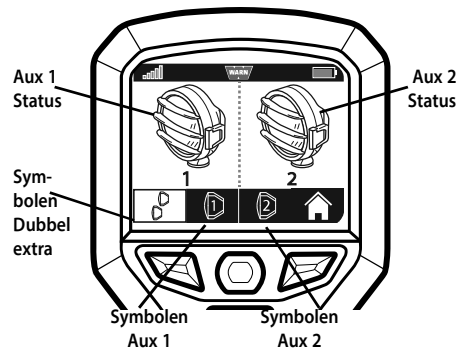

När ett extrasystem är AV visas symbolen som en kontur. När ett extrasystem är PÅ visas symbolen som en fast figur.

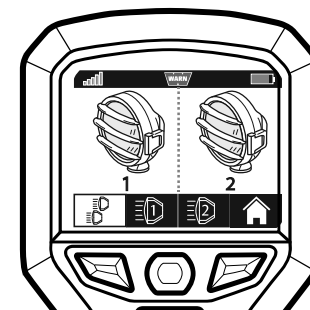

Dubbel extra PÅ



Extra 1 PÅ

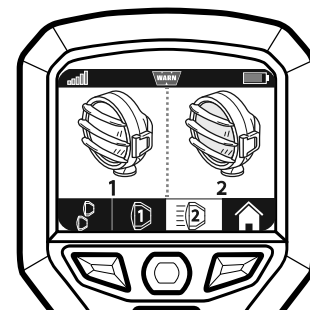

Extra 2 PÅ

Inställningsmenyn

Från inställningsmeny kan du justera skärmens ljusstyrka, para ihop fjärrkontrollen, länka extrasystem till inställningen för helljus och sätta på tillvalet för värmeavstängning.

Aktivera meny för driftinställningar

1. Navigera till inställningssymbolen från startmeny och tryck Välj.



Justera ljusstyrkan

1. Navigera till ljusstyrkesymbolen och tryck Välj för att justera ljusstyrkan.

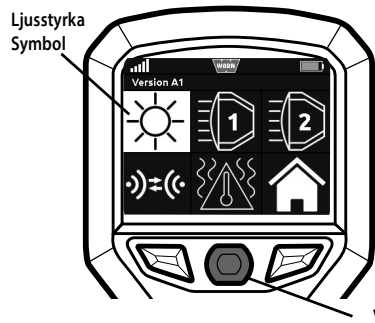

2. Använd vänster och höger knapp för att justera skjutreglaget till önskad ljusstyrka. Tryck Välj när ljusstyrkan är på önskad nivå för att stänga panelen för justering av ljusstyrka.

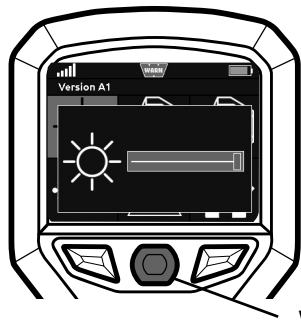

Länka extrasystem till helljus

Med den avancerade fjärrkontrollen kan du länka dina extrasystem till fordonets inställningar för helljus.

1. Navigera till symbolen Extra 1 eller 2 och tryck på Välj för att länka extrasystem (1 eller 2) till fordonets inställning för helljus.

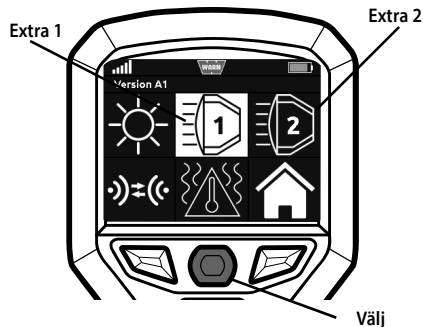

2. Extrasystemen är som standard ej länkade.

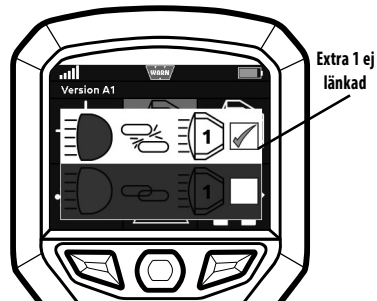

3. Markera symbolen "länkad" med vänster eller höger knapp. En bock dyker upp i rutan. Tryck Välj för att bekräfta valet.

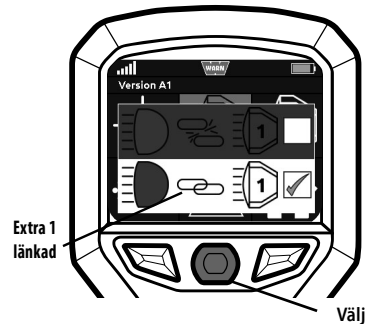

Obs! Bilderna visar länkning av Extra 1. Samma process används för länkning av Extra 2.

Para ihop fjärrkontrollen

FARA Para aldrig ihop mer än en vinsch och en fjärrkontroll åt gången.

Den avancerade trådlösa fjärrkontrollen levereras alltid ihopparad till ditt WARN® ZEON® Platinum-vinschsystem. Dock måste utbyta fjärrkontroller paras.

1. Navigera till symbolen för Para ihop och tryck Välj för att para ihop fjärrkontrollen med en vinsch.

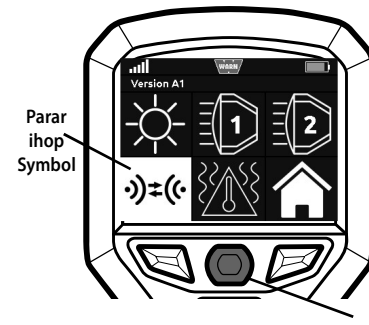

2. Tryck in och håll ned valknappen och den högra knappen samtidigt i 3 sekunder för att få upp meny för bekräftelse av ihopparning.

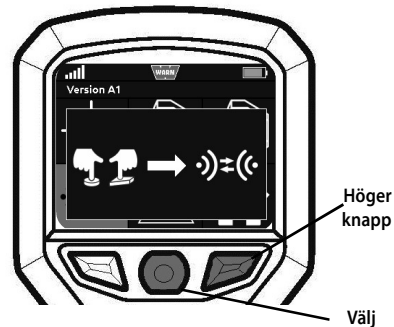

3. För att fortsätta para ihop, markera den gröna bocken genom att navigera med vänster eller höger knapp och trycka på Välj.



4. När den gröna bocken har markerats börjar en timer nedräkning från 30 sekunder.



5. Under denna tid flyttar du den trådlösa fjärrkontrollens aktiveringsbrytare på baksidan av kontrollenheten till OFF (AV) och därefter till ON (PÅ) igen.

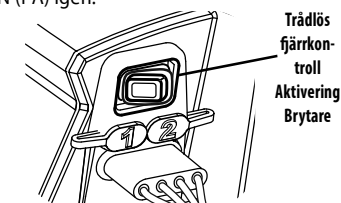

6. Om ihopparningen lyckades visas en grön bock.



7. Om ihopparningen inte lyckades kvarstår det röda X:et och fjärrkontrollen förblir i ej ihopparat läge.

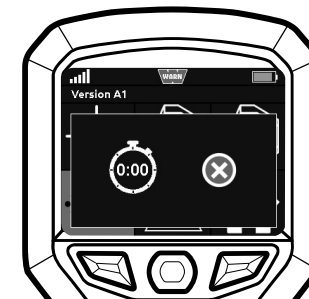

- Upprepa steg 1-5 om ihoppningen misslyckades.
- Tryck på Välj för att stänga ihoppningspanelen.

Värmeskydd

Den avancerade trådlösa fjärrkontrollen har en inställning för värmeskydd, vilket ger dig en möjlighet att låta vinschen stängas av automatiskt om den når en skyddspunkt vid för hög temperatur.

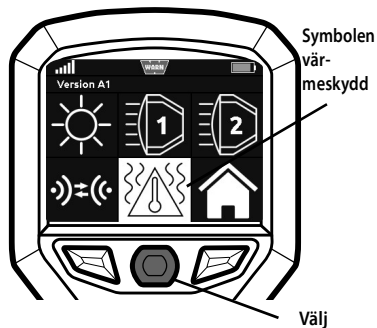

- Navigera till värmesymbolen och tryck Välj för att aktivera inställningen för värmeskydd.

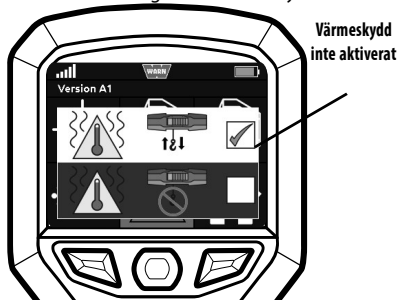

- Värmeskyddssystemet är som standard inte aktiverat.
- Markera värmeskyddets avstängningsalternativ med vänster eller höger knapp för att aktivera värmeskyddsinställningen. En bock dyker upp i rutan. Tryck Välj för att bekräfta valet.

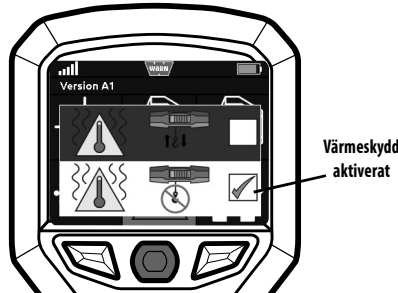

Felsökning/feltillstånd

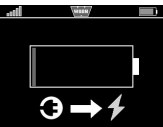
Problem	Felmeddelande	Möjlig orsak	Åtgärd
Vinschen fungerar inte		Låg trådlös styrka	Se till att den avancerade trådlösa fjärrkontrollen är inom räckhåll.
		Den trådlösa fjärrkontrollens aktiveringsbrytare är i läge OFF (AV)	Sätt PÅ den trådlösa fjärrkontrollens aktiveringsbrytare
		Vinschens kontrollenhet är under vatten. Den trådlösa signalen kan inte sändas under vatten.	Vinschens kontrollenhet måste vara över vatten för att kunna motta den trådlösa signalen. Se www.warn.com för tillbehör.
Den fjärrstyrda kopplingen kopplar inte ur när den ska		Vinschen är under spänning eller belastning vilket förhindrar kopplingen från att kopplas ur.	Vinscha ut vinschen tills vajern inte längre är under belastning.
		Den fjärrstyrda kopplingen är inte ansluten till kontrollenheten.	Kontrollera att den fjärrstyrda kopplingens 4-stiftade kontakt på baksidan av kontrollenheten är ordentligt ansluten.
		Den fjärrstyrda kopplingen är skadad.	Kontakta WARN®-kundtjänst för ytterligare information.
Fjärrkontrollen fungerar inte		Fjärrkontrollens batterinivå är kritiskt låg.	Ladda fjärrkontrollens batteri. Se laddningsinstruktioner på sidan 13.
Extrasystemet startar inte		Extrasystemet är inte anslutet	Kontrollera extrasystemets kontakter och kablar.
Kortslutning i extrasystemet		Felaktig kabeldragning i extrasystemet, extrasystemets elektriska belastning är för stor. *Extrasystem måste vara klassade för 12 V och dra mindre än 16 A.	Kontrollera kabeldragningen, minska den elektriska belastningen.
Den trådlösa signalstyrkan är låg			Minska avståndet mellan fjärrkontroll och vinsch.

SLUTLIG ANALYS OCH UNDERHÅLL

Kontrollera	Innan första användning	Efter varje användning	Var 90:e dag
Tag dig tid att ordentligt läsa igenom anvisningarna och/eller bruksanvisningen och/eller den grundläggande guiden för vinschteknik så att du förstår din vinsch och hur den fungerar.	X		
Kontrollera fästdon och se till att de är åtdragna till rätt vridmoment. Byt ut skadade fästdon.	X		X
Bekräfta att ledningarna till alla komponenter är rätt och se till att alla anslutningar sitter ordentligt.	X		X
Kontrollera att det inte finns några exponerade sladdar eller poler och att det inte finns några skador på sladdarnas isolering. Täck exponerade sladdar med kabelskor. Reparera eller byt ut skadade elektriska sladdar.	X		X
Inspektera vajern beträffande skada. Om vajern är skadad skall den omedelbart bytas ut.	X	X	X
Håll vinsch, vajer och manöverkontakt rena. Använd en ren trasa eller handduk för att avlägsna smuts och skräp.		X	
Ladda fjärrkontrollen	X	X	

Kassering

Batterier får inte kasseras bland vanligt hushållsavfall. Följ de lokala reglerna för avfallshantering. Mer information fås från den lokala myndigheten.



Korrekt kassering och separat uppsamling av begagnad utrustning syftar till att förhindra eventuella faror för miljö och hälsa. Det är en förutsättning för återanvändning och återvinning av begagnad elektrisk och elektronisk utrustning.

Kontakta den lokala myndigheten eller ansvarig för avfallshantering för ytterligare information om kassering av din begagnade utrustning.

Ta dig tid att till fullo förstå din vinsch och vinschoperation genom att granska Grundläggande handbok till vinschning. Tekniker finns online på: <http://www.warn.com>.

För ytterligare information eller frågor, kontakta:
WARN INDUSTRIES, INC.

12900 S.E. Capps Road, Clackamas
OR USA 97015-8903, 1-503-722-1200,
Kundservice: +1 800 543-9276
Information om återförsäljare: +1 800 910-1122
eller besök www.warn.com.

Telkens wanneer met een lier wordt gewerkt, bestaat er kans op lichamelijk letsel. Om dat risico zo klein mogelijk te maken, is het belangrijk dat u ALLE instructies en veiligheidsinformatie over uw product doorleest. Zorg ervoor dat u vertrouwd bent met de bediening van uw lier alvorens deze te gebruiken, en houd voortdurend de veiligheid in het oog. Deze instructies bevatten belangrijke veiligheidsinformatie en geven aan hoe u uw lier dient op te stellen en te gebruiken.

In deze set vindt u de volgende documentatiedelen:

- **Installatiehandleiding lier/ Instructies bij eerste ingebruikneming**
- **Productgarantie**

BEWAAR DEZE HANDLEIDING en andere documentatie over dit product zodat u ze later opnieuw kunt nalezen en regelmatig raadplegen voor blijvend veilig gebruik. Verplicht alle gebruikers van dit product om deze handleiding na te lezen vóór gebruik.

Extra productinformatie is online beschikbaar:

- **Basishandleiding voor liertechnieken**
 - Biedt u basiskennis over de lier en het gebruik van de juiste liertechnieken. Het is een waardevolle bron voor veilig en efficiënt gebruik van de lier.
- **Productspecificaties en prestaties**
 - Geeft u informatie over de productspecificaties, prestaties en reserveonderdelen.
- **Specifieke documentatie over andere producten**

Ga naar www.warn.com voor het bekijken of downloaden van informatie over andere producten of reserveonderdelen.



Installatie- en gebruiksaanwijzing voor de ZEON® Platinum lier en de geavanceerde draadloze afstandsbediening



INHOUDSOPGAVE:

VEILIGHEID

Verklaring van de symbolen.....26-27
 Algemene veiligheidsmaatregelen.....28-30

INSTRUCTIES

Leer uw lier kennen31-32
 Leer uw geavanceerde afstandsbediening kennen 33
 Montage.....34-35
 Elektrische aansluitingen..... 36
 Systeemcontrole..... 36
 Bedieningsinstructies voor eerste gebruik37-44
 Om te beginnen 37
 Bediening van het hoofdmenu..... 37
 Bediening van het menu van de lier.....38-40
 Bediening van het menu van de hulpsystemen 41
 Bediening van het instellingenmenu42-44
 Probleemoplossing/Foutmeldingen..... 45
 Slotopmerkingen en onderhoud 46

Warn Industries, Inc.
 12900 SE Capps Road
 Clackamas, OR 97015
 Verenigde Staten

Klantenservice: (800) 543-9276
 Fax: (503) 722-3000
 www.warn.com

VERKLARING VAN DE SYMBOLEN

Verklaring van de symbolen voor de lier

SYMBOOL	VERKLARING
	Lees alle productdocumentatie * Sommige literatuur alleen beschikbaar online www.warn.com.
	Draag altijd gehoor- en oogbescherming
	Gebruik de lier nooit als hefwerktuig
	Plaats de last goed in het centrum van de haakopening
	Wikkel de kabel via de onderkant van de trommel
	Gevaar voor verbrijzelen van vingers/kabelgeleider
	Gevaar voor doorsteken/snijden van de handen
	Gevaar voor explosie/openbarsten
	Leid elektriciteitskabels nooit over scherpe randen
	Vermijd het aanbrengen van elektriciteitskabels in de buurt van beklemmings-, slijtage- en schuurpunten.

SYMBOOL	VERKLARING
	Draag altijd lederen werkhandschoenen
	Verplaats geen personen
	Gebruik altijd de meegeleverde haakband
	Bevestig nooit een last aan de punt of grendel van de haak
	Wikkel de kabel nooit via de bovenkant van de trommel
	Beklemmingspunt kabelgeleider
	Gevaar van hete oppervlakken
	Brand- en verbrandingsgevaar
	Leid elektriciteitskabels niet door of nabij bewegende onderdelen.
	Gevaar bij blootliggende bedrading, isoleer blootliggende bedrading en aansluitingen
	Haak de kabel nooit terug aan zichzelf

Verklaring van de symbolen voor de geavanceerde draadloze afstandsbediening

SYMBOOL	VERKLARING
	Hulpsysteem (Aux)
	Hulpsysteem 1 (Aux 1)
	Hulpsysteem 2 (Aux 2)
	Helderheid
	Koppeling ontkoppeld
	Koppeling gekoppeld
	Foutmelding werking ontkoppelfunctie
	Dubbel hulpsysteem (Dual Aux)
	Hoofdmenu
	Ontkoppeld met de koplampen
	Gekoppeld met de koplampen

SYMBOOL	VERKLARING
	Paren
	Stroom
	Thermische beveiliging
	Oplaadstatus van de batterij van de geavanceerde draadloze afstandsbediening
	Instellingen
	Oplaadstatus van de batterij van het voertuig
	Temperatuur van de liermotor
	De lier opwickelen
	De lier afwickelen
	Sterkte van het draadloze signaal

Waarschuwingen en voorzorgsmaatregelen



Bij het lezen van deze instructies komt u de aanduidingen WAARSCHUWING, LET OP, MEDEDELING en OPMERKING tegen. Elke aanduiding heeft een specifiek doel. WAARSCHUWING duidt op een mogelijk gevaarlijke situatie die, indien niet vermeden, zwaar lichamelijk letsel of de dood tot gevolg kan hebben. LET OP duidt op een mogelijk gevaarlijke situatie die, indien niet vermeden, licht of middelzwaar lichamelijk letsel tot gevolg kan hebben. De aanduiding LET OP kan tevens worden gebruikt om te waarschuwen tegen onveilige werkmethoden. Onder LET OP en WAARSCHUWING worden de gevaren beschreven, wordt uitgelegd hoe deze kunnen worden vermeden en wat de mogelijke gevolgen zijn van het negeren van het gevaar. MEDEDELINGEN zijn meldingen over hoe materiële schade kan worden vermeden. OPMERKINGEN verstrekken aanvullende informatie om u te helpen een procedure te voltooien. **VEILIGHEID VÓÓR ALLES!**

WAARSCHUWING



GEVAAR VAN VERWARD RAKEN IN BEWEGENDE ONDERDELEN

Niet volgen van deze instructies kan resulteren in zwaar letsel of de dood.

- Verzeker u er **altijd** van dat de haakgrendel is gesloten en niet wordt belast.
- **Voorkom** dat de punt of grendel van de haak wordt belast. Breng de last uitsluitend in het midden van de haak aan.
- Gebruik **nooit** een haak waarvan de opening groter is geworden of waarvan de punt is verbogen of gedraaid.
- Gebruik **altijd** een haak met een grendel.
- Zorg **altijd** dat de bediener of omstanders zich bewust zijn van de stabiliteit van het voertuig en/of de last.
- Zorg **altijd** dat de bediener of omstanders zich bewust zijn van de stabiliteit van het voertuig en/of de last.
- Haak **nooit** de kabel terug aan zichzelf.

WAARSCHUWING

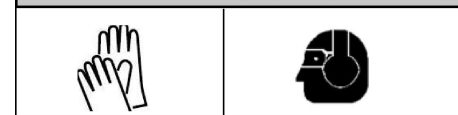

GEVAAR VOOR BEKNELD RAKEN IN BEWEGENDE ONDERDELEN

Niet volgen van deze instructies kan resulteren in zwaar letsel of de dood.

Algemene veiligheid:

- Ken **altijd** uw Winch. Neem de tijd om volledig te lezen van de handleiding en / of Operations Guide, en / of Basic Guide to lier technieken, om uw lier en haar activiteiten, vonden begrijpen online op <http://www.warn.com>.
- Overschrijd **nooit** de nominale capaciteit van de lier of lierkabel. Gebruik indien nodig een schijfblok om de belasting van de lier te verminderen.
- Draag **altijd** stevige lederen werkhandschoenen bij het hanteren van de lierkabel.
- Gebruik de lier of lierkabel **nooit** om met het voertuig lasten te slepen. Piekbelastingen kunnen leiden tot overbelasting, beschadigingen en breuk van de staalkabel.
- Gebruik de lier **nooit** om een lading vast te zetten.
- Gebruik de lier **nooit** als u onder invloed bent van drugs, alcohol of medicijnen.
- Deze lier mag **nooit** worden gebruikt door personen jonger dan 16 jaar.

Montageveiligheid:

- Kies **altijd** een installatieplaats die stevig genoeg is om de maximale trekcapaciteit van de lier aan te kunnen.
- Gebruik **altijd** montagemiddelen van metrische klasse 8.8 (niveau 5) of hoger.
- Las **nooit** montagebouten vast.
- Zorg **ervoor** dat door de fabriek goedgekeurde montagemiddelen, onderdelen en accessoires worden gebruikt.
- Gebruik **nooit** te lange bouten.
- Verifieer **altijd** de benodigde boutlengte om ervoor te zorgen dat de schroefdraad voldoende aangrijpt.
- Voltooi **altijd** de lierinstallatie en haakbevestiging voordat u de bedrading aanlegt.
- Blijf **altijd** met uw handen uit de buurt van de lierkabel, de haakband, de haak en de kabelgeleideropening tijdens de montage en het gebruik en bij het op- en afwickelen.
- Monteer de kabelgeleider **altijd** met de waarschuwing zichtbaar naar boven.
- Rek de kabel **altijd** van tevoren uit en wikkel deze vóór gebruik onder belasting opnieuw op. Een strak gewikkelde kabel vermindert het risico van vastlopen, dat kan leiden tot beschadiging van de kabel.

 WAARSCHUWING	
	
<p>GEVAAR VOOR BEKNELD RAKEN IN BEWEGENDE ONDERDELEN</p> <p>Niet volgen van deze instructies kan resulteren in zwaar letsel of de dood.</p> <p>Veilig liergebruik:</p> <ul style="list-style-type: none"> Controleer altijd de lierkabel, haak en stropen alvorens de lier te gebruiken. Een gerafelde, geknikte of beschadigde lierkabel moet onmiddellijk vervangen worden. Beschadigde onderdelen moeten voor gebruik vervangen worden. Bescherm de onderdelen tegen beschadiging. Verwijder altijd elementen of obstakels die een belemmering kunnen vormen voor een veilig gebruik van de lier. Zorg er altijd voor dat het gekozen ankerpunt de last kan weerstaan en dat de band of ketting niet zal slippen. Gebruik altijd de meegeleverde haakband bij het op- en afwikkelen van de lierkabel, bij de montage en tijdens het gebruik. Zorg altijd dat de bediener en omstanders zich bewust zijn van het voertuig en/of de last. Zorg altijd dat u zich bewust bent van de stabiliteit van het voertuig en de last tijdens lierwerkzaamheden en houd anderen uit de buurt. Wijs alle omstanders op een onstabiele toestand. Wikkel voor takelwerkzaamheden altijd zoveel mogelijk kabel af. Gebruik een dubbele kabel of kies een ankerpunt op afstand. Neem altijd de tijd om de juiste takeltechnieken te gebruiken. Raak nooit de lierkabel of haak aan terwijl iemand anders de bedieningsschakelaar bedient tijdens lierwerkzaamheden. Bedien nooit de koppeling wanneer de lier is belast, de lierkabel onder spanning staat of de trommel draait. Raak nooit de lierkabel of haak aan wanneer hij onder trekspanning staat of wordt belast. Houd altijd een ruime afstand tot de lierkabel en last en houd anderen uit de buurt tijdens lierwerkzaamheden. Gebruik het voertuig nooit om een last te trekken met de lierkabel. De gecombineerde belasting of schokken kunnen leiden tot beschadiging, overbelasting en breken van de staalkabel. Wikkel de staalkabel nooit terug naar zichzelf. • Gebruik altijd een strop of een boomstambeschermer om het ankerpunt. Gebruik de afstandbediening nooit wanneer de bediener het voertuig niet kan zien. Koppel nooit meer dan één kruk en één afstandsbediening gelijktijdig. 	

 WAARSCHUWING	
	
	
<p>GEVAAR VOOR VALLEN OF BEKNELD RAKEN</p> <p>Niet volgen van deze instructies kan resulteren in zwaar letsel of de dood.</p> <ul style="list-style-type: none"> Houd altijd afstand, blijf met uw handen weg en houd anderen uit de buurt. Bedien de lier nooit met minder dan 5 wikkelingen met een stalen lierkabel/10 wikkelingen met een synthetische lierkabel rond de trommel. Hierdoor kan de kabel loskomen van de trommel, aangezien de kabelbevestiging aan de trommel niet is ontworpen om een belasting aan te kunnen. Gebruik de lier nooit als hefwerktuig of om lasten op te hangen. Overtuig u er altijd van dat ankerpunten bestand zijn tegen een belasting en neem de tijd om de juiste takeltechnieken te gebruiken. Gebruik de lier nooit om personen te heffen of verplaatsen. Gebruik nooit overmatig veel kracht om de lierkabel in vrijloop af te wikkelen. Gebruik altijd de juiste heftechnieken of vraag om assistentie bij het opheffen en monteren van het product. Wikkel de lierkabel altijd via de onderkant (montagezijde) op de trommel. Wikkel de kabel nooit via de bovenkant op de trommel. Wikkel de lierkabel altijd op de trommel in de richting die op de trommelrotatiesticker op de lier en/of in de documentatie is aangegeven. Dit is noodzakelijk voor een juiste werking van de automatische rem (indien aanwezig). 	

 WAARSCHUWING	
	
<p>GEVAAR VAN SNIJ- EN BRANDWONDEN</p> <p>Niet volgen van deze instructies kan resulteren in zwaar letsel of de dood.</p> <p>Doet het volgende om letsel aan de handen of vingers te vermijden:</p> <ul style="list-style-type: none"> Draag altijd stevige lederen werkhandschoenen bij het hanteren van de lierkabel. Wees u tijdens of na het gebruik van de lier altijd bewust van mogelijk hete oppervlakken op de liermotor, trommel of staalkabel. 	

 WAARSCHUWING		
		
		
<p>CHEMISCH EN BRANDGEVAAR</p> <p>Niet volgen van deze instructies kan resulteren in zwaar letsel of de dood.</p> <ul style="list-style-type: none"> Verwijder altijd alle sieraden en draag te allen tijde oogbescherming. Voorkom dat elektriciteitskabels over scherpe randen worden geleid. Leid elektriciteitskabels nooit nabij onderdelen die heet worden. Voorkom dat elektriciteitskabels door of nabij bewegende onderdelen worden geleid. Bevestig altijd de meegeleverde hulzen om draden en aansluitingen zoals aangegeven in de installatie-instructies. Leun nooit over de batterij tijdens het aansluiten van kabels. Leid elektriciteitskabels nooit over batterijpolen. Veroorzaak nooit kortsluiting van de batterijpolen met metalen voorwerpen. Controleer bij boorwerkzaamheden altijd of het gebied vrij is van brandstofleidingen en -tanks, elektrische bedrading etc. Raadpleeg altijd de bedieningshandleiding voor de juiste bedradingsinformatie. Isoleer en bescherm altijd alle blootliggende bedrading en elektrische aansluitingen. Sluit altijd de rode (+) power kabel ALLEEN op de positieve (+) pool van de accu. Sluit altijd zwarte massa (-) kabel alleen aan op de negatieve (-) pool van de accu. Sluit echter nooit rood (+) de stroomkabel aan op de negatieve (-) pool van de accu. 		

 OPGELET	
	
<p>GEVAAR VAN SNIJ- EN BRANDWONDEN</p> <p>Niet volgen van deze instructies kan resulteren in licht of middelzwaar letsel.</p> <ul style="list-style-type: none"> Laat nooit de staalkabel door uw handen glijden. 	

 OPGELET	
	
<p>GEVAAR VAN VERWARD RAKEN IN BEWEGENDE ONDERDELEN</p> <p>Niet volgen van deze instructies kan resulteren in licht of middelzwaar letsel.</p> <p>Om letsel aan de handen en vingers te vermijden:</p> <ul style="list-style-type: none"> Laat de afstandsbediening van de lier nooit achter op een plaats waar ze kan worden geactiveerd tijdens het afwikkelen in vrijloop, takelen, of wanneer de lier niet wordt gebruikt. Verlaat nooit de lier draadloze afstandsbediening ingeschakeld bij het monteren freespooling, optuigen of onderhoud lier of wanneer de lier niet gebruikt wordt. 	

MEDEDELING
<p>VOORKOM SCHADE AAN DE LIER EN APPARATUUR</p> <ul style="list-style-type: none"> Vermijd altijd zijdelingse belastingen waardoor de staalkabel zich aan één kant van de trommel kan ophopen. Hierdoor kan de kabel of lier beschadigd raken. Zorg er altijd voor dat de koppeling volledig gekoppeld of ontkoppeld is. Voorkom altijd beschadiging van het voertuigchassis bij gebruik als ankerpunt voor lierwerkzaamheden. De lier nooit in water onderdompelen als hij geen IP68 is. Bewaard de afstandsbediening altijd op een beschermde, schone en droge plaats.

Deze handleiding geeft u de nodige instructies voor de montage en de bediening van uw WARN® ZEON® Platinum lier en voor de bediening van uw geavanceerde draadloze afstandsbediening.

Lees de Basishandleiding voor liertechnieken voor alle bedieningsinstructies voor uw WARN®-liersysteem.

Veiligheid

Lees en volg alle montage- en veiligheidsinstructies tijdens de montage van het WARN®-liersysteem.

Wees altijd voorzichtig bij werkzaamheden met elektriciteit en vergeet niet te controleren of er geen blootliggende elektrische aansluitingen aanwezig zijn voordat u het liersysteem onder spanning zet.

Raadpleeg voor specificaties en prestatiegegevens het specificatieblad dat met de lier is meegeleverd.

LEER UW LIER KENNEN

Maak uzelf eerst vertrouwd met uw WARN®-lier en al zijn onderdelen:

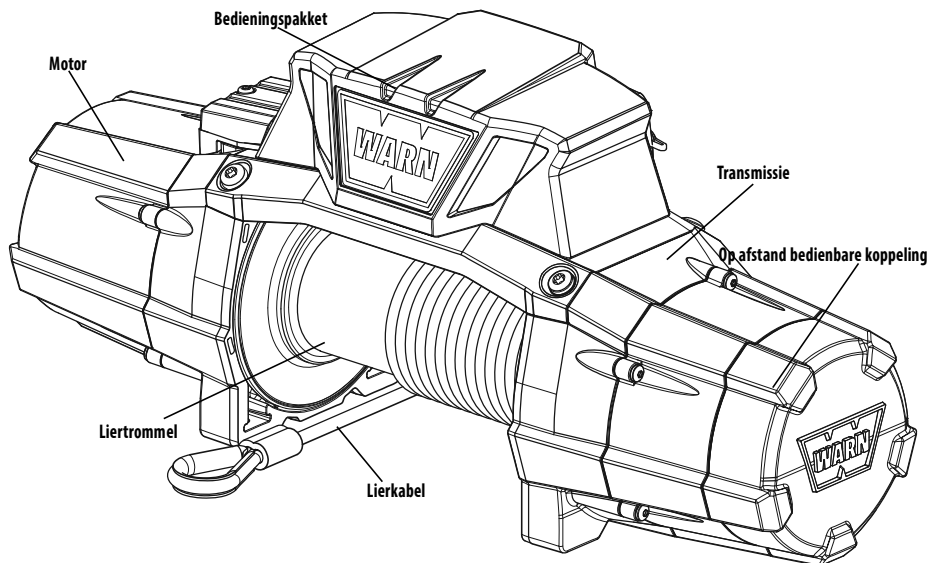

Motor: De liermotor wordt aangedreven door de accu van het voertuig. De motor levert vermogen aan het tandwielmechanisme, zodat de liertrommel gaat draaien en de lierkabel wordt af- of opgewikkeld.

Liertrommel: De liertrommel is de cilinder waarop de lierkabel wordt gewikkeld. De liertrommel wordt aangedreven door de motor en de transmissie. De draairichting van de trommel kan met de afstandsbediening worden gewijzigd.

Lierkabel: De diameter en lengte van de lierkabel worden bepaald door de trekcapaciteit en de constructie van de lier. De kabel wordt rond de liertrommel gewikkeld en door de kabelgeleider gevoerd. Het kabeluiteinde is voorzien van een lus waar de haakpen doorheen wordt gestoken.

Zorg er bij modellen met synthetische lierkabel voor dat u deze instructies volledig hebt doorgenomen om u volledig vertrouwd te maken met de bediening van de geavanceerde draadloze afstandsbediening alvorens u de optionele synthetische lierkabel monteert. Raadpleeg de montage handleiding van uw WARN® synthetische lierkabel voor gedetailleerde montage-instructies.

Transmissie: De reductiekast zet het vermogen van de liermotor om een in een grote trekkracht. Door het ontwerp van de tandwielgroep is de lier lichter en compacter.

Op afstand bedienbare koppeling: De op afstand bedienbare koppeling zit in de eindkap van de behuizing ingebouwd. Ze wordt door de geavanceerde draadloze afstandsbediening bestuurd. Ze laat toe om de koppeling door middel van de geavanceerde draadloze afstandsbediening te koppelen en te ontkoppelen.

Bedieningspakket*: Met de schakelaars van het bedieningspakket wordt door het gebruik van het elektrische vermogen van de voertuigaccu de voeding naar de motor ingeschakeld, zodat de bediener de draairichting van de liertrommel kan wijzigen.

Voor specifieke toepassingen kunt u informatie over de optionele verplaatsingsset voor het bedieningspakket vinden bij uw erkende WARN®-

LEER UW LIER KENNEN

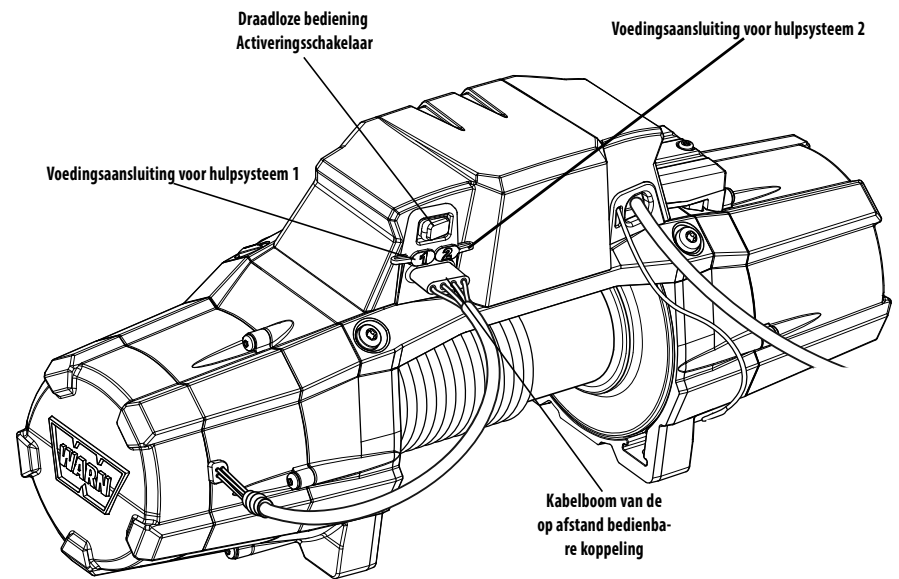

Activeringsschakelaar van de draadloze bediening:

De activeringsschakelaar voor de draadloze bediening activeert of deactiveert de draadloze besturingseenheid. Deze schakelaar moet op 'ON' (geactiveerd) staan om de lier met de geavanceerde draadloze afstandsbediening te kunnen bedienen. De draadloze bedieningseenheid gebruikt een heel kleine maar constante stroom van de accu van het voertuig. Het is aanbevolen om de schakelaar van de eenheid op "OFF" (gedeactiveerd) te zetten om het leeglopen van de accu te voorkomen wanneer het voertuig voor een langere periode niet wordt gebruikt.

Voedingsaansluitingen voor een hulpsysteem (1 en 2):

De voedingsaansluitingen voor een hulpsysteem geven u de mogelijkheid om twee afzonderlijke hulpsystemen van de lier aan te sluiten en te bedienen.

Meer informatie over de optionele hulpsysteemkit vindt u bij uw erkende WARN®-dealer of op www.warn.com.

Kabelboom van de op afstand bedienbare koppeling:

De kabelboom van de op afstand bedienbare koppeling wordt op het bedieningspakket van de lier aangesloten.

LEER UW GEAVANCEERDE DRAADLOZE AFSTANDSBEDIENING KENNEN

Alvorens u begint, maak uzelf eerst vertrouwd met uw WARN® geavanceerde draadloze afstandsbediening en al haar functies.

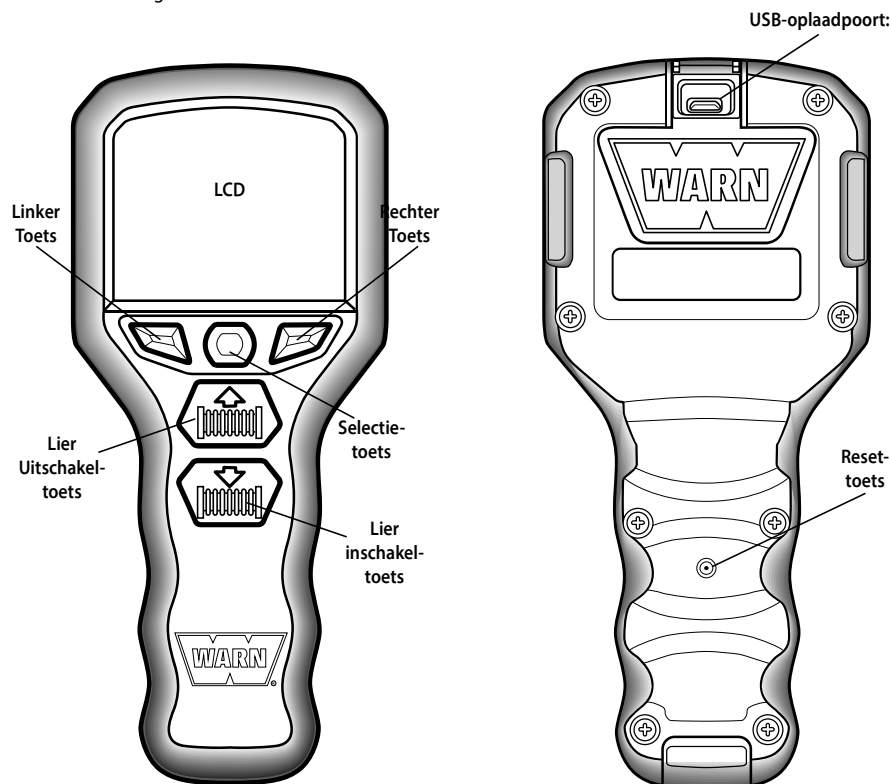

Geavanceerde draadloze afstandsbediening:

De geavanceerde draadloze afstandsbediening laat toe om de lier en twee hulpsystemen te bedienen.

LCD: Weergave van de functiemenu's, belangrijke informatie over het voertuig en de lierfuncties.

Selectietoets: Druk op deze toets om de selectie te bevestigen/activeren.

Linkertoets: Druk op deze toets om in elk weergegeven menu naar links te navigeren.

Rechertoets: Druk op deze toets om in elk weergegeven menu naar rechts te navigeren.

Lieruitschakeltoets: Druk op deze toets om de werking van de lier uit te schakelen.

Lierinschakeltoets: Druk op deze toets om de werking van de lier in te schakelen.

Resettoets: De resettoets wordt gebruikt om uw afstandsbediening te herstellen wanneer ze in zeldzame gevallen niet correct werkt. Bij het resetten van de afstandsbediening worden uw instellingen bewaard.

USB-oplaadpoort: Wordt gebruikt om de interne accu op te laden.

USB-kabel (niet afgebeeld): Wordt gebruikt voor het opladen van de geavanceerde draadloze afstandsbediening door ze aan te sluiten op uw computer of opladers.

Autoladeradapter (niet afgebeeld): De autolader laat u toe om uw geavanceerde draadloze afstandsbediening op de gelijkstroomstekker van uw voertuig aan te sluiten om deze stroom te kunnen leveren wanneer u onderweg bent.

*Handige tip:
Sluit uw afstandsbediening nu op een oplader aan. Zo kan uw afstandsbediening worden opgeladen terwijl u uw lier monteert. Zie pagina 13 voor de oplaadstappen.*

MONTAGE

Stap 1 - Lier monteren

Er zijn liermontagesets voor vrijwel alle toepassingen verkrijgbaar. Neem voor informatie over leverbare sets contact op met uw WARN®-productdealer.

MEDEDELING Voor de optimale prestatie en resultaten die u verwacht, worden nadrukkelijk WARN®-montageplaten geadviseerd.

⚠️ OPGELET Om toevallige activering van de lier en ernstig letsel te voorkomen, voltooi u de lierinstallatie en bevestig u de haak voordat u de bedrading aanlegt.

⚠️ WAARSCHUWING Kies altijd een montageplaats die sterk genoeg is om de maximale trekcapaciteit van de lier aan te kunnen.

⚠️ WAARSCHUWING Gebruik nooit te lange bouten.

⚠️ WAARSCHUWING Wikkel de lierkabel altijd op de trommel in de richting die op de trommelrotatiesticker op de lier en/of in de documentatie is aangegeven. Dit is noodzakelijk voor een juiste werking van de automatische rem (indien aanwezig).

⚠️ WAARSCHUWING Wikkel de lierkabel altijd langs onderen (montagezijde) op de trommel.

Deze lier moet altijd in horizontale richting worden gemonteerd waarbij de lierkabel steeds langs de montagezijde (onderkant) van de trommel wordt op- en afgerold.

Een correcte rotatierichting is noodzakelijk voor een juiste werking van de automatische rem. Een horizontale montage helpt te voorkomen dat de kabel zich aan één zijde van de trommel ophoopt, waardoor de lier beschadigd kan raken.

Gebruik altijd de aanbevolen bout- en moercombinaties en trek ze aan met het aanbevolen aanhaalmoment. De specificaties staan hieronder vermeld. Het montagesysteem bepaalt de boutlengte.

Patroon van montagebouten:

Standaard: 54 mm x 114,3 mm (10" x 4,5")
Glad en vlak montagevlak, minimale dikte = 6,4 mm (1/4")

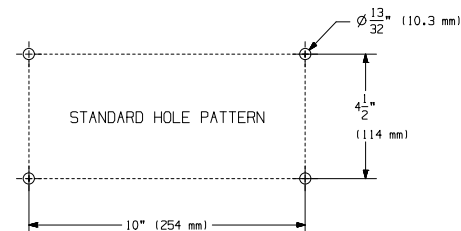

Montagerichting en montagemiddelen

Montage met de lierpoten naar onderen:

- (4) M10-1,5 zeskantflensborgmoer
- (4) M10-1,5 x 35 zeskantflensbout, 8,8
- (2) 7/16-14 x 1 zeskantbout

- (4) M10-1,5 zeskantflensborgmoer

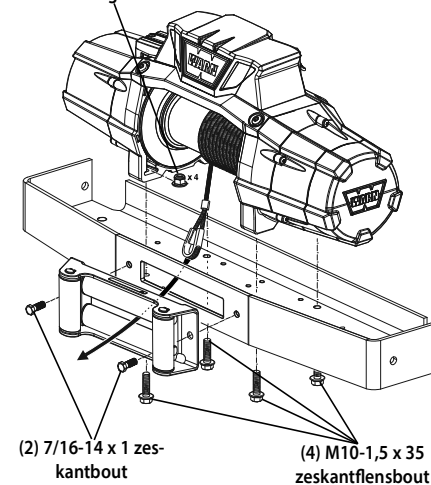

Voor montage met de lierpoten naar voren:

- (4) M10 x1,5 zeskantflensborgmoer van 15 mm
- (4) M10-1,5 x 35 zeskantflensbout, 8,8
- (2) M10-1,5 x 40 zeskantflensbout, 8,8 **(bevindt zich in een afzonderlijke plastic zak)**

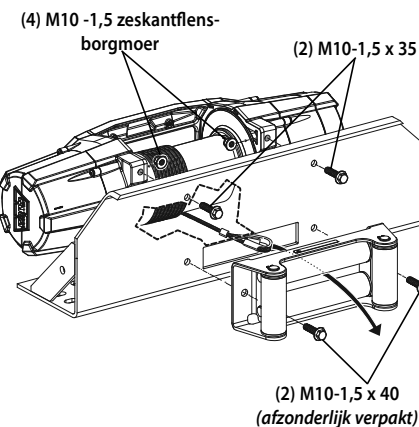

Lier monteren:

1. Kies een montageplaats die sterk genoeg is om de maximale trekcapaciteit van de lier aan te kunnen.
2. Monteer uw montagebeugel volgens de specifieke instructies van uw montageset.
3. Monteer de kabelgeleider op de montagebeugel door gebruik te maken van de (2) bouten die hierboven voor uw gekozen montagerichting zijn aangegeven. Raadpleeg het hoofdstuk *montagerichting* voor de specificaties van de montagemiddelen.

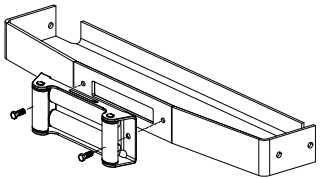

4. Plaats de (4) flensmoeren in de uithollingen van de lierpoten.

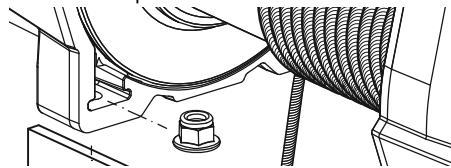

5. Breng het haaklusuiteinde van de lierkabel door de opening van de montagebeugel en de kabelgeleider. **OPMERKING: Verwijder op dit moment de plastic folie van het resterende deel van de lierkabel op de trommel nog niet.**

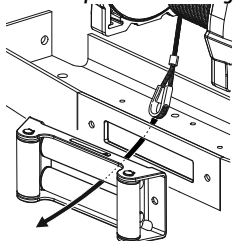

6. Plaats de lier op de montageplaats.

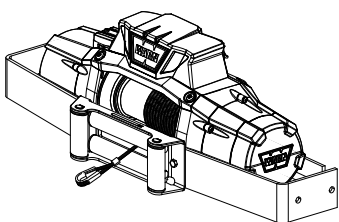

7. Zie de tabel hieronder om de benodigde boutlengte te verifiëren.

Plaatdikte	Boutlengte
7 mm	32 mm
10 mm	40 mm
13 mm	40 mm

8. Raadpleeg de montagerichting op pagina 10 voor de boutmaten.
9. Monteer de bouten en haal ze aan tot 41 tot 47 Nm.

WAARSCHUWING Verifieer altijd de benodigde boutlengte om ervoor te zorgen dat de schroefdraad voldoende aangrijpt.

10. Bevestig de haak aan de lierkabellus.
11. Bevestig de haakband aan de haak.
12. Verwijder de plastic folie van het resterende deel van de lierkabel op de trommel.
13. Uw lier is nu gemonteerd. Verifieer al uw montagemiddelen om u te verzekeren dat ze vast zitten en correct zijn aangetrokken. U kunt nu overgaan tot het monteren van de bedrading.

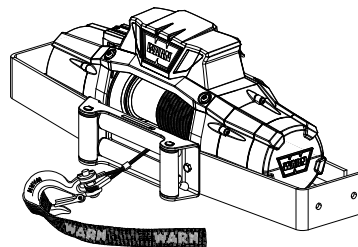

OPMERKING:

MONTEREN VAN DE OPTIONELE SYNTHETISCHE LIERKABEL

Zorg er bij modellen met synthetische lierkabel voor dat u deze instructies volledig hebt doorgenomen om u volledig vertrouwd te maken met de bediening van de geavanceerde draadloze afstandsbediening alvorens u de optionele synthetische lierkabel monteert. Raadpleeg de montage handleiding van uw WARN® synthetische lierkabel voor gedetailleerde montage-instructies.

Stap 2 - Bedrading aanleggen

WAARSCHUWING Doe het volgende om ernstig of fataal letsel te voorkomen. Plaats de meegeleverde klemhulzen altijd op de draden en aansluitingen zoals aangegeven in de montage-instructies.

WAARSCHUWING Om ernstig letsel of de dood door elektrische branden te voorkomen:



Leid elektriciteitskabels nooit over scherpe randen.



Leg elektriciteitskabels nooit in de buurt van onderdelen die heet worden.



Leid elektriciteitskabels niet door of nabij bewegende onderdelen.

Vermijd beklemmings-, slijtage- en schuurpunten bij het plaatsen van alle elektriciteitskabels.

WAARSCHUWING Isoleer en bescherm altijd alle blootliggende bedrading en elektrische aansluitpunten.

MEDEDELING Een volledig opgeladen accu en goede aansluitingen zijn essentieel voor een goede werking van de lier. De minimale vereisten voor een 12 V-gelijkstroomaccu bedragen 650 A bij koude start.

Leid aansluitkabels van de accu langs plekken waar ze de isolatie niet kunnen schaven of doorsnijden, anders kan er kortsluiting worden veroorzaakt.

De voedingskabel van de lier moet naar de accu worden geleid. Een rechtstreekse accuverbinding van voedingskabel (rood) en massakabel (zwart) is noodzakelijk. *Sluit de massa niet aan op het chassis van het voertuig.*

Routing de accu kabels kunnen worden uitgebouwd auto front of delen van het lichaam.

Leid de accukabels altijd langs een route waarin de kabels kunnen worden bevestigd met kabelbinders.

WAARSCHUWING Losse of onbeschermde voedingskabels kunnen ernstig of fataal letsel veroorzaken.

Houd voedingskabels altijd uit de buurt van scherpe randen, plaatsen die heter worden dan u met uw handen kunt verdragen en bewegende delen.

1. Plan de kabelroute.
2. Zet de voedingskabels losjes langs de route vast.
3. Verifieer dat voedingskabels zijn beschermd tegen scherpe randen en hete en bewegende onderdelen.

Activeringsschakelaar van de draadloze afstandsbediening

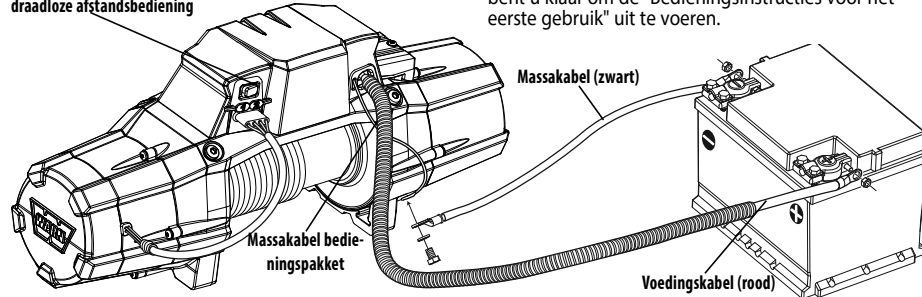

Houd rekening met de flexibiliteit en trillingen van het chassis waardoor de kabel beschadigd kan raken.

4. Controleer zorgvuldig de ligging van de elektriciteitskabels. Is ze overzichtelijk en netjes? Zet elektriciteitskabels vast met kabelbinders. Kabelbinders moeten nauw aansluiten, maar mogen niet in de kabelisolatie snijden. Gebruik waar nodig elektriciteitsstape, stukken rubberen slang of elektriciteitsbuis ter bescherming van elektriciteitskabels en kabelbomen om slijtage van en schuurplekken aan de kabelisolatie te voorkomen.
5. Ten EERSTE sluit de lier voeding (rood) kabel aan op de positieve (+) accuklem. Ten tweede sluit de massadraad (zwart) aan op de negatieve (-) pool van de accu.

WAARSCHUWING Sluit altijd de rode (+) power kabel ALLEEN op de positieve (+) pool van de accu.

WAARSCHUWING Sluit altijd zwarte massa (-) kabel alleen aan op de negatieve (-) pool van de accu.

Stap 3 - Systemcontrole

Systeemcheck uitvoeren:

1. Controleer of alle bevestigingsonderdelen met het juiste aanhaalmoment zijn vastgezet.
2. Controleer of de draadloze besturing inschakeling branden. EEN knipperend groen lampje in de schakelaar. Als het lampje niet gaat branden, controleer direct aan zorg ervoor dat de kabels correct zijn aangesloten op de accu, de rode (+) en zwarte (-). Als dat niet het geval is, maak de stekker los en sluit volgens de instructies.
3. Controleer of alle elektrische bedrading naar alle onderdelen correct is en dat alle aansluitingen goed vastzitten.
4. Controleer of alle elektrische bedrading naar alle onderdelen correct is en dat alle aansluitingen goed vastzitten.
5. Lees de Basishandleiding voor liertechnieken volledig alvorens uw lier te gebruiken.
6. Laad de afstandsbediening op.

Wanneer u een systeemcontrole hebt uitgevoerd, bent u klaar om de "Bedieningsinstructies voor het eerste gebruik" uit te voeren.

Stap 4 - Bedieningsinstructies voor eerste gebruik

In deze sectie laten we u zien de eerste keer handleiding voor een effectieve basic lieren. Voor de volledige winch bediening en technieken lees de Basic Guide to lier Technieken online vinden op <http://www.warn.com>.

Om te beginnen

Uw ZEON® Platinum lier wordt bediend met de nieuwe geavanceerde draadloze afstandsbediening.

De geavanceerde draadloze afstandsbediening laat de bediener toe om de lier en twee hulpsystemen te bedienen.

1. Controleer of de schakelaar van de draadloze bediening (aan de achterkant van het bedieningspakket) op "ON" staat (er knippert een groen licht in de schakelaar). De schakelaar moet op 'ON' (geactiveerd) staan om de lier met de geavanceerde draadloze afstandsbediening te kunnen bedienen.



De accu opladen

Uw WARN® geavanceerd draadloze afstandsbediening wordt door een interne oplaadbare lithium-ion-accu van stroom voorzien. Hoewel de accu bij aankomst gedeeltelijk zal zijn opgeladen, moet u ze voor gebruik volledig opladen of aansluiten op een voedingsbron.

1. Sluit de meegeleverde USB-oplader aan op de geavanceerde afstandsbediening.
2. Steek het andere uiteinde in een stroombron (zoals de inbegrepen autolader, wisselstroomoplader of de USB-poort van een computer). **OPMERKING: De afstandsbediening kan worden gebruikt tijdens het opladen.**
3. De afstandsbediening zal aan gaan en het oplaadpictogram () verschijnt in de indicator van de accu aan de rechterbovenhoek van het menu om aan te geven dat de afstandsbediening wordt opgeladen.
4. De afstandsbediening is volledig opgeladen wanneer het pictogram van de indicator van de accu volledig is opgevuld. **N.B.: De accu heeft twee uur nodig om volledig op te laden.**

De statusbalk

De statusbalk laat de bediener toe om de sterkte van het draadloze signaal en de levensduur van de accu van de afstandsbediening bij alle bedieningmenu's op te volgen. **OPMERKING: Een sterk draadloos signaal en een volledig opgeladen accu zijn aanbevolen voor optimale prestaties.**



De balken van het pictogram van de sterkte van het draadloze signaal lichten in volgorde op om de sterkte van het signaal weer te geven.

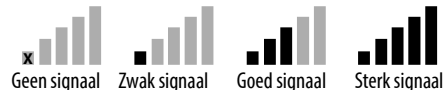

Het pictogram van de indicator van de accu van de afstandsbediening geeft de status van de interne accu weer door van kleur te veranderen en met het opvullingsniveau van het pictogram van de accu.

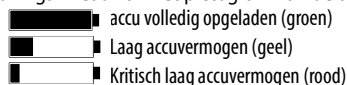

OPMERKING: Als het pictogram van de accu een heel laag niveau aangeeft, moet u de accu opladen of op een stroombron aansluiten.

Hoofdmenu

Zet de afstandsbediening aan door op eender welke toets te drukken. Het hoofdmenu verschijnt automatisch.

In het hoofdmenu krijgt u toegang tot elk van de vier operaties.

Vier operaties:

- 1) Lierwerking
- 2) Hulpsysteem
- 3) Systeeminstellingen
- 4) Uitschakelen



1. Gebruik de linker- en rechertoets van uw afstandsbediening om de bedieningsmenu's te doorlopen.

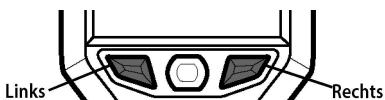

2. Druk op de selectietoets om een operatie te activeren.

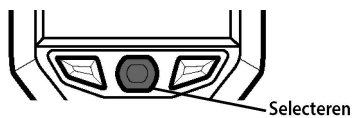

OPMERKING: Om in andere menu's naar het hoofdmenu terug te keren, ga in de menubalk naar het pictogram van het hoofdmenu () en druk op de selectietoets.

Menu van de lier

Uw lier wordt volledig met de WARN® geavanceerde draadloze afstandsbediening bestuurd.

Het is aanbevolen om u te oefenen en het menu van de lier enkele keren te activeren om u vertrouwd te maken met zijn functies alvorens over te gaan naar het hoofdstuk "Werken met de lier" van deze handleiding.

Menu voor het inschakelen van de bediening van de lier

1. Lees de Basishandleiding voor liertechnieken volledig alvorens uw lier te gebruiken.
2. Verplaats u in het hoofdmenu door middel van de linker- en rechertoets naar het lierpictogram en druk op de selectietoets.

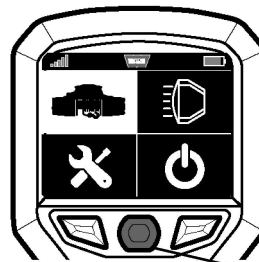

Selecteren

3. Volg de prompt voor het activeringsmenu van de lier en houd de linker- en rechertoets gedurende 3 seconden gelijktijdig ingedrukt om het bedieningsmenu van de lier te activeren.

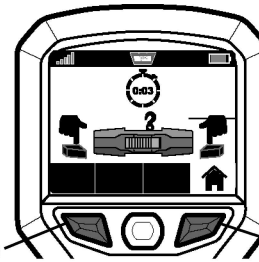

Links

Rechts

N.B.: Het activeringsmenu van de lier keert terug naar het hoofdmenu wanneer er gedurende meer dan één minuut geen actie wordt uitgevoerd.

Het bedieningsmenu van de lier heeft de bediening van uw lier tot doel. U kunt hier echter ook uw hulpsystemen bedienen en het niveau van de accu van uw voertuig, de temperatuur van de liermotor, de werkingsrichting van de lier, de status van de koppeling, de sterkte van het draadloze signaal en de levensduur van de accu van de afstandsbediening bijhouden.

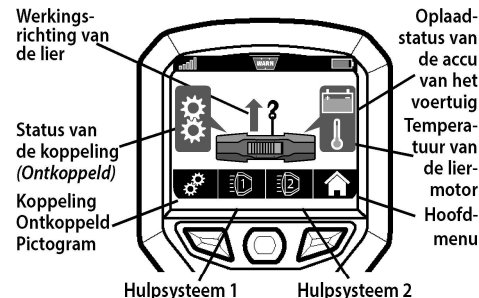

OPMERKING: Het bedieningsmenu van de lier kan vanuit eender welk menu worden geopend door de linker- en rechertoets gedurende 3 seconden gelijktijdig ingedrukt te houden.

Basisprincipes van de op afstand bedienbare koppeling

De WARN® ZEON® Platinum lier is voorzien van een op afstand bedienbare koppeling.. Ze laat toe om de koppeling door middel van de geavanceerde draadloze afstandsbediening te koppelen en te ontkoppelen.

Wanneer de koppeling is ingeschakeld, wordt het vermogen van de liermotor op de trommel en de lierkabel overgebracht, hetgeen de werking in- of uitschakelt.

OPMERKING: De koppeling van uw WARN® ZEON® Platinum lier zal steeds standaard in de ingeschakelde positie staan.

Wanneer de koppeling is ontkoppeld staat de trommel in vrijloop, waardoor de trommel vrij kan bewegen. Afwikkelen in vrijloop is over het algemeen de snelste en gemakkelijkste manier om de lierkabel af te wikkelen.

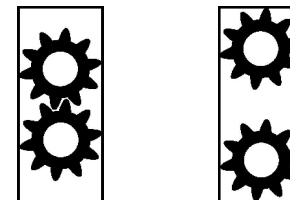

Koppeling gekoppeld (Lierwerking) Koppeling ontkoppeld (Vrijloop)

De op afstand bedienbare koppeling ontkoppelen

⚠ WAARSCHUWING Bedien de koppeling nooit wanneer de lier wordt belast, de lierkabel onder spanning staat of de trommel draait.

1. Controleer of de lierkabel niet onder spanning staat. **OPMERKING:** De koppeling zal niet worden ontkoppeld als de lierkabel onder spanning staat, wikkelt u een voldoende lengte lierkabel af om al de spanning uit de lierkabel weg te nemen.
2. Activeer het bedieningsmenu van de lier (zie pagina 14).
3. Ga in de menubalk van het lierfunctiemenu naar het pictogram voor het ontkoppelen van de koppeling (⚙) en druk op de selectietoets.

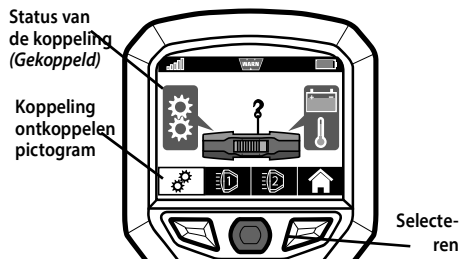

4. Eenmaal dat de koppeling met succes is ontkoppeld, veranderen het tandwiel in het pictogram van de status van de koppeling en het pictogram van de ontkoppelde lier van "gekoppeld" (⚙) in "ontkoppeld" (⚙).

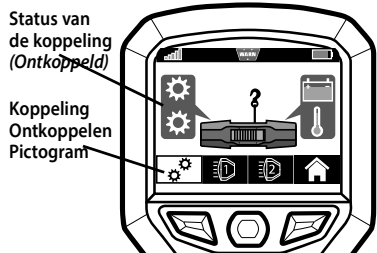

Als de koppeling niet wordt ontkoppeld wanneer dit wordt gevraagd, verschijnt er een foutmelding in het pictogram van de status van de koppeling. Raadpleeg het hoofdstuk probleemoplossing van deze handleiding voor de mogelijke oplossingen.

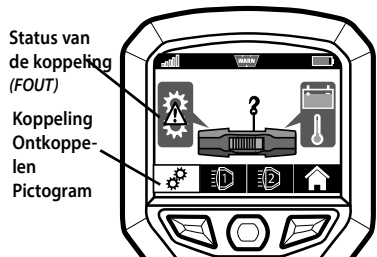

De op afstand bedienbare koppeling koppelen

⚠ WAARSCHUWING Bedien de koppeling nooit wanneer de lier wordt belast, de lierkabel onder spanning staat of de trommel draait.

Na de koppeling te hebben ontkoppeld, kan ze op drie manieren weer worden gekoppeld.

- Druk op de lier inschakel- of uitschakeltoets.



- Keer terug naar het hoofdmenu en de koppeling zal onmiddellijk naar de gekoppelde toestand terugkeren.
- De koppeling zal na vijf minuten automatisch terug worden gekoppeld. Eenmaal dat de koppeling met succes werd gekoppeld, verandert het pictogram van de status van de koppeling van "ontkoppeld" (⚙) in "gekoppeld" (⚙).

Als de koppeling niet wordt gekoppeld wanneer dit wordt gevraagd, verschijnt er een foutmelding in het pictogram van de status van de koppeling. Raadpleeg het hoofdstuk probleemoplossing van deze handleiding voor de mogelijke oplossingen.

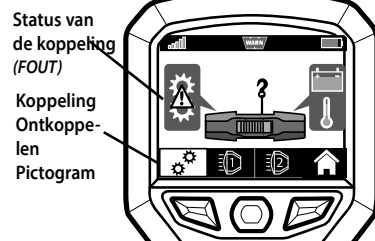

WERKEN MET DE LIER

⚠ WAARSCHUWING Draag altijd stevige ledere werkhandschoenen bij het hanteren van de lierkabel.

⚠ WAARSCHUWING Overschrijd nooit de gespecificeerde trekcapaciteit van de lier.

⚠ WAARSCHUWING Rek de staakabel altijd van tevoren uit en wikkel deze vóór gebruik onder belasting opnieuw op. Een strak gewikkelde kabel vermindert het risico van vastlopen, dat kan leiden tot beschadiging van de kabel.

⚠ WAARSCHUWING Bedien de lier nooit met minder dan 5 wikkelingen met een stalen lierkabel/10 wikkelingen met een synthetische lierkabel rond de trommel. Hierdoor kan de kabel loskomen van de trommel, aangezien de kabelbevestiging aan de trommel niet is ontworpen om een belasting aan te kunnen.

Hierna volgen verkorte procedures voor de bediening van de lier. Voor de volledige procedure instructies **moet** u de Basishandleiding voor liertechnieken lezen.

LIERKABEL UITTREKKEN

Het uittrekken van de lierkabel is essentieel voor een lange levensduur ervan. Het uittrekken voorkomt dat de buitenste lagen van de lierkabel de binnenste lagen beknellen en vervormen.

1. Lees de Basishandleiding voor liertechnieken voor de instructies voor het uittrekken van de lierkabel.

Takelen

1. Voor de volledige takel instructies moet u de Basishandleiding voor liertechnieken lezen.
2. Lierfunctie selecteren.

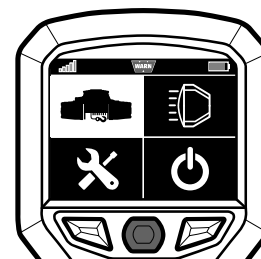

3. Lier inschakelen.

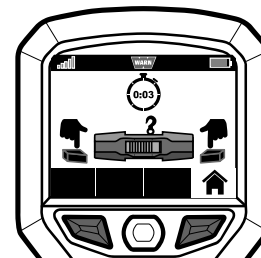

4. Koppeling ontkoppelen.



OPMERKING: De koppeling zal niet worden ontkoppeld als de lierkabel onder spanning staat.

5. Controleer de toestand van de koppeling (ontkoppeld/vrijloop).

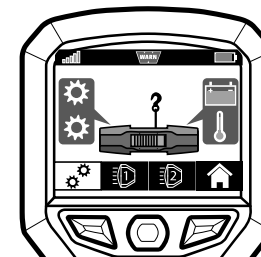

6. De lierkabel onder vrijloop tot aan het ankerpunt afwikkelen en deze vastmaken.

Trekken

1. Voor de volledige trek instructies moet u de Basishandleiding voor liertechnieken lezen.
2. Inschakelen om de lierwerking te starten.

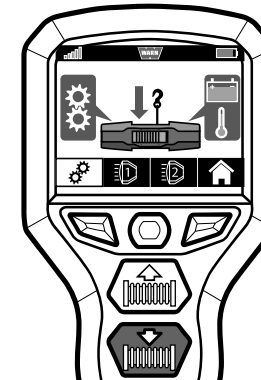

3. STABILISEER HET VOERTUIG.
4. Uitschakelen om de spanning uit de lierkabel weg te nemen.

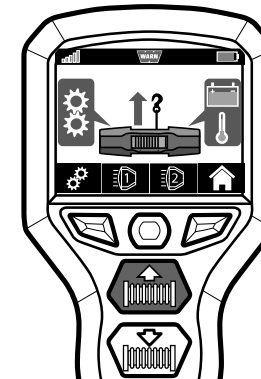

5. Maak de lierkabel van het ankerpunt los.
6. De lierkabel terug opwikkelen.

⚠ WAARSCHUWING De haak van de lierkabel nooit tot tegen de kabelgeleider opwikkelen.

Menu van het hulpsysteem

Uw WARN® geavanceerde draadloze afstandsbediening kan tot twee afzonderlijke hulpsystemen bedienen*.

MEDEDELING *De hulpsystemen moeten een nominale spanning van 12v hebben en minder dan 16 A afnemen.

Om het hulpsysteem te gebruiken is een adapterset voor de aansluiting van een hulpsysteem nodig. Neem voor informatie over leverbare sets contact op met uw WARN®-productdealer, WARN-klantenservice of raadpleeg www.warn.com.

Menu voor het inschakelen van de bediening van een hulpsysteem activeren

1. Begeef u in het hoofdmenu naar het pictogram van het hulpsysteem en druk op de selectietoets.

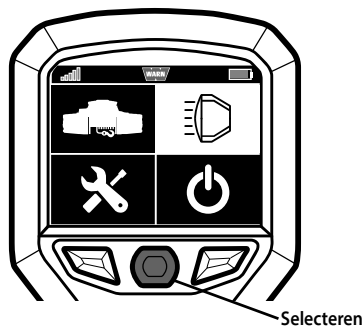

Hulpsystemen kunnen gelijktijdig worden in- en uitgeschakeld door gebruik te maken van het pictogram van het dubbel hulpsysteem of afzonderlijk door gebruik te maken van het hulpsysteem 1 en hulpsysteem 2 pictogram en vervolgens op de selectietoets te drukken.

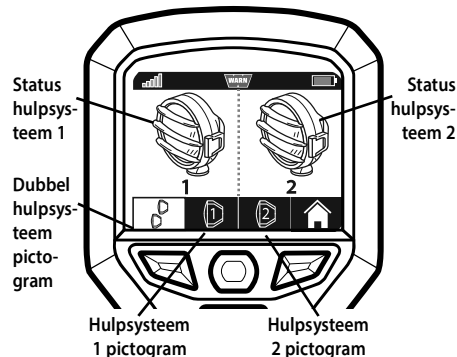

Als het hulpsysteem UIT staat, wordt het pictogram vergrijsd weergegeven. Als het hulpsysteem AAN staat, wordt het pictogram vol weergegeven.

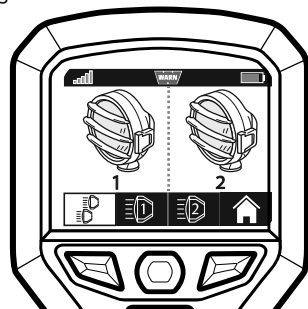

Dubbel hulpsysteem AAN

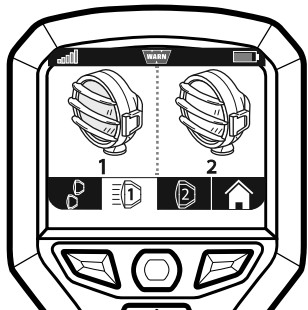

Hulpsysteem 1 AAN



Hulpsysteem 2 AAN

Instellingen-menu

In het instellingenmenu kunt u de helderheid van het scherm aanpassen, uw afstandsbediening paren, de hulpsystemen aan uw koplampinstellingen koppelen en de thermische uitschakelingsoptie aanzetten.

Het instellingenmenu activeren

1. Ga in het hoofdmenu naar het pictogram van de instellingen en druk op de selectietoets.

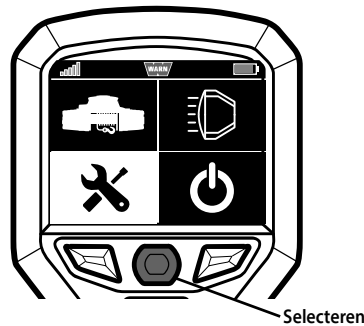

Helderheid aanpassen

1. Ga om de helderheid aan te passen naar het pictogram van de helderheid en druk op de selectietoets.

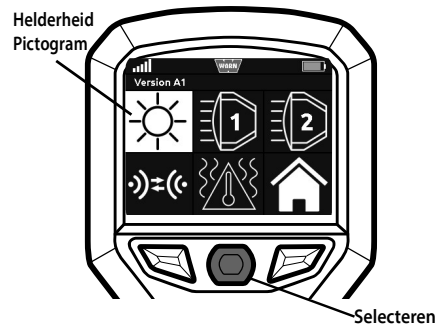

2. Gebruik de linker- en rechertoets om de schuifknop op de gewenste helderheid in te stellen. Wanneer de helderheid zich op het gewenste niveau bevindt, druk op de selectietoets om het aanpassingsscherm van de helderheid te sluiten.

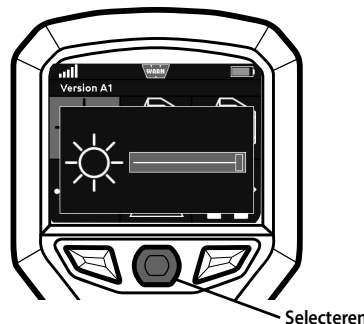

Hulpsysteem aan koplampen koppelen

Met uw geavanceerde draadloze afstandsbediening, kunt u uw hulpsystemen aan de koplampen van uw voertuig koppelen.

1. Om het hulpsysteem (1 of 2) aan de koplampen van uw voertuig te koppelen, ga naar het pictogram van het hulpsysteem 1 of 2 en druk op de selectietoets.

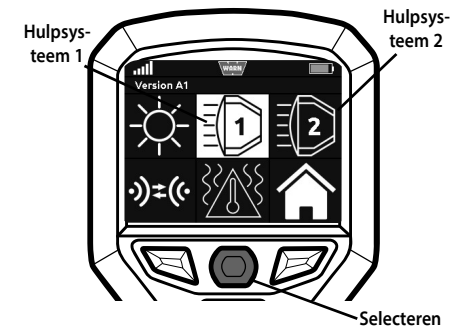

2. De hulpsystemen zijn standaard niet gekoppeld.

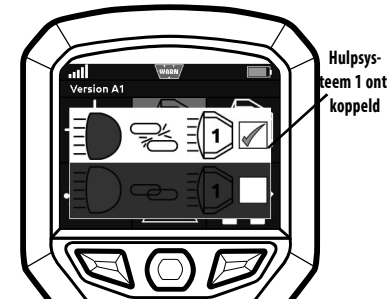

3. Doe het "gekoppeld"-pictogram oplichten door middel van de linker- of rechertoets. Het vakje wordt aangevinkt weergegeven. Druk op de selectietoets.

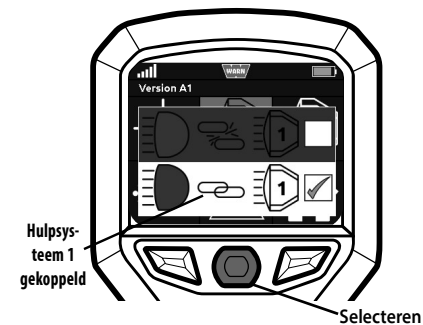

N.B.: De afbeeldingen tonen het koppelen van hulpsysteem 1. Dezelfde werkwijze is van toepassing voor het koppelen van het hulpsysteem 2.

De afstandsbediening paren

WAARSCHUWING Nooit meer dan één lier en één afstandbediening gelijktijdig paren.

Bij ontvangst is uw geavanceerde draadloze afstandsbediening reeds gepaard met uw WARN® ZEON® Platinum liersysteem. Vervangingsafstandsbedieningen moeten echter worden gepaard.

1. Ga om de afstandbediening met een lier te paren naar het paringspictogram en druk op de selectietoets.

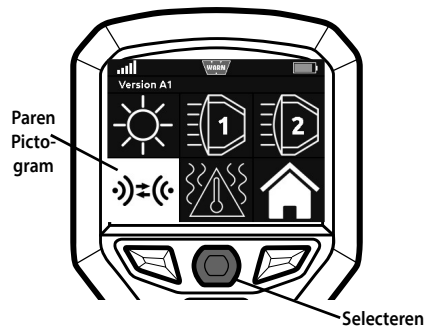

2. Houd de selectie- en rechertoets gedurende 3 seconden gelijktijdig ingedrukt om het bevestigingsmenu voor het paren op te roepen.

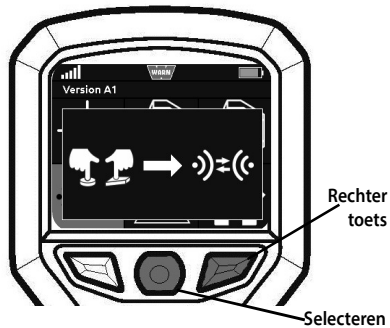

3. Om verder te gaan met het paren, selecteer door gebruik te maken van de linker- en rechertoets het pictogram met de groene vink en druk op de selectietoets.

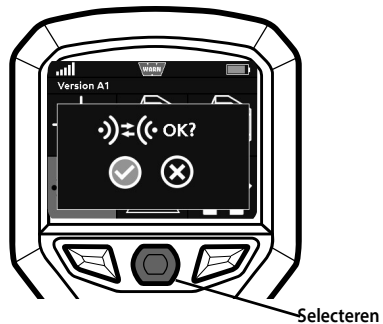

4. Nadat u de groene vink hebt geselecteerd, begint een timer 30 seconden af te tellen.



5. Zet gedurende die tijd op de achterkant van het bedieningspakket de activeringschakelaar van de draadloze bediening op OFF en dan terug op ON.

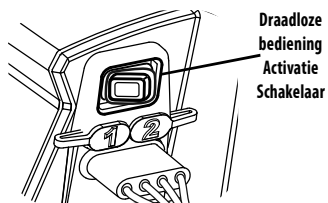

6. Als het paren is geslaagd, verschijnt er een groene vink.



7. Als het paren niet is geslaagd, blijft de rode X op het scherm staan en zal de afstandsbediening niet zijn gepaard.



8. Als het paren niet is geslaagd, herhaal de stappen 1-5.
9. Druk op de selectietoets om het parings scherm te sluiten.

Thermische beveiliging instellen

Uw geavanceerde draadloze afstandsbediening heeft een instelling voor thermische beveiliging die u de mogelijkheid biedt om de lier automatisch af te zetten wanneer hij een beveiligingspunt voor hoge temperatuur heeft bereikt.

1. Ga om de thermische beveiliging aan te passen naar het pictogram van de thermische beveiliging en druk op de selectietoets.

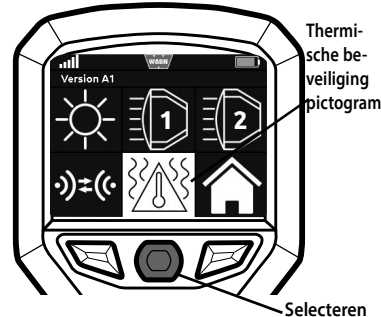

2. De instelling van de thermische beveiliging is standaard uitgeschakeld.

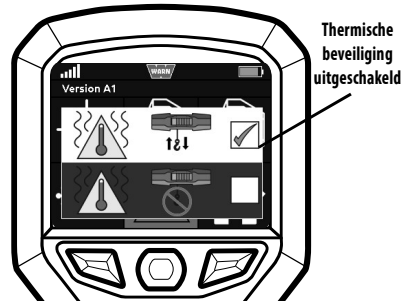

3. Om de instelling van de thermische beveiliging in te schakelen, gebruik de linker- en rechertoets om de thermische uitschakelingsoptie op te lichten. Het vakje wordt aangevinkt en wordt weergegeven. Druk op de selectietoets.

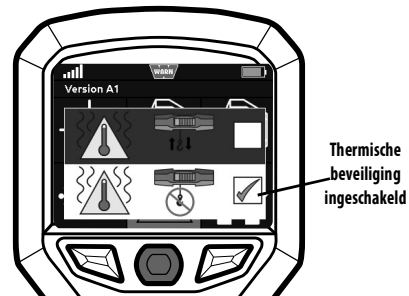

Probleemoplossing/Foutmeldingen

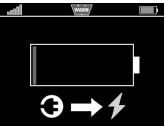
Probleem	Foutmelding	Mogelijke oorzaak	Corrigerende maatregel
Lier werkt niet		Zwak draadloos signaal	Controleer of uw geavanceerde draadloze afstandsbediening binnen zendbereik is.
		De activeringsschakelaar van de draadloze afstandsbediening staat in de OFF positie.	Zet de activeringsschakelaar van de draadloze afstandsbediening op ON.
		Het bedieningspakket van de lier zit onder water. Het draadloos signaal gaat niet doorheen water.	Het bedieningspakket van de lier moet boven water zitten om een draadloos signaal te kunnen ontvangen. Zie www.warn.com voor accessoires.
De op afstand bedienbare koppeling wordt niet ontkoppeld wanneer dit wordt gevraagd.		De lier staat onder spanning of wordt belast waardoor de koppeling niet kan worden ontkoppeld.	De lier uitschakelen totdat de lierkabel niet langer meer wordt belast.
		De op afstand bedienbare koppeling is van het besturingspakket ontkoppeld.	Controleer achteraan het besturingspakket of de vierpinsconnector van de op afstand bedienbare koppeling wel goed vastzit.
		De op afstand bedienbare koppeling is beschadigd.	Neem contact op met de WARN®-klantendienst voor meer informatie.
De afstandbediening zal niet werken.		Het accuvermogen van de afstandsbediening is kritiek laag.	Laad de accu van de afstandsbediening op. Zie de instructies voor het opladen op pagina 13.
Het hulpsysteem gaat niet aan.		Het hulpsysteem is niet aangekoppeld.	Controleer de connectoren en de bekabeling van het hulpsysteem.
Kortsluiting in het hulpsysteem.		Foute bedrading van het accessoire; De elektrische belasting van het accessoire is te hoog. *De hulpsystemen moeten een nominale spanning van 12v hebben en minder dan 16 A afnemen.	Controleer de bedrading; verminder de elektrische belasting.
Het draadloze signaal is te zwak.			Verminder de afstand tussen de afstandsbediening en de lier.

Controleren	Vóór het eerste gebruik	Na elk gebruik	Elke 90 dagen
Neem de tijd om de bedieningsinstructies, gebruiksaanwijzing en de basishandleiding voor liertechnieken te lezen, zodat u de lier en de bediening ervan begrijpt.	X		
Controleer of alle bevestigingsonderdelen met het juiste aanhaalmoment zijn vastgezet. Vervang beschadigde bevestigingsonderdelen.	X		X
Controleer of de bedrading naar alle onderdelen correct is en of ze stevig aan alle aansluitpunten is bevestigd.	X		X
Controleer of er geen blootliggende/kale bedrading of aansluitpunten aanwezig zijn en of de kabelisolatie niet is beschadigd (schuurplekken/inkepingen). Dek alle blootliggende bedrading af met klemhulzen. Repareer of vervang beschadigde elektriciteitskabel.	X		X
Controleer de kabel op beschadiging. Vervang de kabel onmiddellijk als deze beschadigd is.	X	X	X
Houd de lier, de kabel en de bedieningsschakelaar vrij van stof en vuil. Verwijder vuil en stof met een schone doek of handdoek.		X	
De afstandsbediening opladen.	X	X	

Verwijdering

Accu's mogen niet met het huishoudelijk afval worden verwijderd. Respecteer de plaatselijke regelgeving voor afvalverwerking, waarvan u de details bij uw gemeente kunt verkrijgen.

Alle elektrische en elektronische apparaten moeten worden gescheiden van het normale huishoudelijke afval door gebruik te maken van de sites die door de overheid of plaatselijke autoriteiten worden aangewezen.



Als een product het symbool van een doorgekruiste afvalbak draagt, dan valt het product onder de Europese richtlijn 2012/19/EG.

De juiste manier van verwijdering en de afzonderlijke inzameling van uw oude apparatuur helpen mogelijke negatieve gevolgen voor het milieu en de gezondheid te voorkomen. Ze zijn een eerste vereiste voor hergebruik en recyclage van afgedankte elektrische en elektronische apparatuur.

Meer informatie over het verwijderen van oude apparatuur kunt u verkrijgen bij uw gemeente of afvalverwerkingsbedrijf.

Neem de tijd om volledig te begrijpen uw lier en de lieren operatie door de herziening van de Basic Guide te hisjen met lier Technieken online te vinden op: <http://www.warn.com>.

Neem voor meer informatie of vragen contact op met:

WARN INDUSTRIES, INC.
12900 S.E. Capps Road, Clackamas
OR USA 97015-8903, 1-503-722-1200,
Klantenservice: 1-800-543-9276.
Lokalisatieservice dealers: 1-800-910-1122.
of bezoek www.warn.com.

Jokaiseen vinssaustilanteeseen liittyy tapaturmavaara. Tämän vaaran minimoimiseksi on tärkeää, että luet KAIKKI ohjeet ja turvallisuutta koskevat tiedot tuotettasi koskien. Tutustu vinssin toimintaan ennen sen käyttämistä ja huomioi turvallisuustekijät koko ajan vinssin käytön aikana. Nämä ohjeet sisältävät tärkeitä turvallisuustietoja ja vinssin turvallisia asennus- ja käyttötapoja.

Tämä pakkaus sisältää seuraavat oppaat:

- **Vinssin asennusopas/käyttöönotto-ohjeet**
- **Tuotetakuu**

SÄILYTÄ TÄMÄ OHJEKIRJA ja muut mukana tulevat oppaat tulevaa tarvetta varten, ja lue niitä ajoittain jatkuvan turvallisen käytön takaamiseksi. Ohjeista kaikkia tuotteen käyttäjiä lukemaan ohjekirja ennen laitteen käyttöä.

Verkossa saatavana olevat lisätuoteoppaat:

- **Vinssausmenetelmien perusopas**
 - Antaa sinulle vinssin perustiedot ja opettaa oikeiden vinssausmenetelmien perusteet. Tämä on arvokas apu vinssin turvallista ja tehokasta käyttöä varten.
- **Tuotteen tekniset tiedot ja suorituskykyä koskevat tiedot**
 - Sisältää tuotteen tekniset tiedot, suorituskykyä koskevat tiedot sekä varaosatieidot.
- **Muille tuotteille määritetyt muut tuoteoppaat**

Katso/lataa saatavana olevat lisätuoteoppaat tai vaihtotuoteoppaat verkkosivustolta

www.warn.com



Platina ZEON®-vintturin ja edistyneen langattoman kaukosäätimen asennus- ja käyttöohjeet



SISÄLLYSLUETTELO

TURVALLISUUS

Symbolit.....	49-50
Yleiset turvatoimenpiteet.....	51-53

OHJEET

Tunne vintturisi	54-55
Tunne edistynyt langaton kaukosäätimesi	56
Kiinnitys.....	57-58
Sähköliitännät.....	59
Järjestelmän tarkastus	59
Ohjeet ensimmäistä käyttökertaa varten	60-67
Aloitus	60
Aloitusvalikon käyttö.....	60
Vinssin valikon käyttö.....	61-63
Apulaitevalikon käyttö	64
Asetusvalikon käyttö.....	65-67
Vianmääritys/virheolosuhteet	68
Lopullinen analyysi ja huolto	69











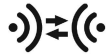









Warn Industries Inc.
12900 SE Capps Road
Clackamas, OR 97015
USA

Asiakaspalvelu: (800) 543-9276
Faksi: (503) 722-3000
www.warn.com

Vinssin symbolihakemisto

SYMBOLI	SELITYS	SYMBOLI	SELITYS
	Lue kaikki Tuotekirjallisuus Kirjallisuutta on saatavilla vain verkossa osoitteessa www.warn.com.		Käytä aina nahkakäsineitä
	Käytä aina kuulo- ja silmäsuojaimia		Älä käytä ihmisten kuljettamiseen
	Älä koskaan käytä vinssiä nostolaitteena		Käytä aina mukana toimitettua koukkuhihnaa
	Sijoita kuorma asianmukaisesti koukun kantaan		Älä koskaan kohdista kuormitusta koukun kärkeen tai salpaan
	Kelaa vaijeri kelan alaosaan		Älä koskaan kelaajavaijeria kelan päälle
	Sormien murskautumisen vaara ohjaimessa		Ohjaimen puristuskohta
	Käsien pisto- tai viiltovammojen vaara		Kuumasta pinnasta johtuva vaara
	Räjähdyks- tai puhkeamisvaara		Tulipalon ja palovammojen vaara
	Älä koskaan asenna sähköjohtoja terävien reunojen päälle.		Älä koskaan asenna sähköjohtoja liikkuvien osien läpi tai lähelle.
	Vältä sähköjohtojen asentamista terävien kohtien ja kulutus-/hankauskohtien ympärille		Paljaiden johtojen vaara, eristä paljaat johdot ja liittännät
			Älä koskaan kiinnitä vaijeria itseensä

Edistyneen langattoman kaukosäätimen symbolihakemisto



SYMBOLI	SELITYS	SYMBOLI	SELITYS
	Apulaite (Aux)		Laiteparin muodostus
	Apulaite 1 (Aux 1)		Käyttövoima
	Apulaite 2 (Aux 2)		Lämpösuojaus
	Kirkkaus		Edistyneen langattoman kaukosäätimen akun lataus
	Kytkin vapautettu		Asetukset
	Kytkin kytketty		Ajoneuvon akun lataus
	Kytkimen vapautuksen toimintavirhe		Vinssin moottorin lämpötila
	Kaksoisapulaite (Dual Aux)		Vinssaaminen sisään
	Aloitusvalikko		Vinssaaminen ulos
	Irrrotettu korkeaan puumiin		Langattoman signaalin vahvuus
	Kytetty korkeaan puumiin		



Varoitukset ja Varo-ilmoitukset







Lukiessasi näitä ohjeita näet huomautuksia ja varoituksia, jotka on merkitty otsikoilla VAROITUS, VARO, HUOMIO ja HUOMAUTUS. Kullakin viestityypillä on määritelty tarkoitus. VAROITUKSET ilmoittavat mahdollisesti vaarallisesta tilanteesta, joka voi aiheuttaa vakavan vamman tai kuoleman, jos sitä ei vältetä. VARO-ilmoitukset ilmoittavat mahdollisesti vaarallisesta tilanteesta, joka voi aiheuttaa lievän tai kohtalaisen vamman, jos sitä ei vältetä. VARO-ilmoitusta voidaan käyttää varoittamaan myös vaarallisista toimenpiteistä. VARO- ja VAROITUS-ilmoitukset yksilöivät vaaran, kertovat kuinka se voidaan välttää ja mikä on mahdollinen seuraus, jos vaaraa ei vältetä. HUOMIO-ilmoitukset on tarkoitettu omaisuusvahinkojen välttämiseen. HUOMAUTUKSET ovat lisätietoja, jotka auttavat toimenpiteen suorittamisessa. **TYÖSKENTELE TURVALLISESTI!**

 VAROITUS		
		
<p>LIIKKUVIA OSIA – TAKERTUMISVAARA Näiden ohjeiden laiminlyönti voi aiheuttaa vakavan vamman tai kuoleman.</p> <ul style="list-style-type: none"> Varmista aina, että koukun salpa on suljettu ja ettei kuorma ole sen varassa. Älä koskaan kohdista kuormitusta koukun kärkeen tai salpaan. Kohdista kuormitus vain koukun keskikohtaan. Älä koskaan käytä koukkuja, jonka kannan väli on suurentunut tai jonka kärki on taipunut tai kierrossa. Käytä aina koukkuja, jossa on salpa. Varmista aina, että käyttäjä ja sivulliset ovat tietoisia kuorman ja ajoneuvon vakaudesta. Älä koskaan kiinnitä vaijeria takaisin itseensä. 		

 VAROITUS	
	
<p>LIIKKUVIA OSIA – TAKERTUMISVAARA Näiden ohjeiden laiminlyönti voi aiheuttaa vakavan vamman tai hengenvaaran.</p> <p>Yleinen turvallisuus:</p> <ul style="list-style-type: none"> Tunne aina vintturin. Käytä aikaa lukea ohjeet ja / tai Operations Guide, ja / tai Basic Vinssausasteikkoiden, jotta ymmärtää oman vinssi ja sen toimintaa, löytyy osoitteesta http://www.warn.com. Älä koskaan ylitä vintturin tai vaijerin nimellistä kapasiteettia. Kaksoisvaijerin käyttö avoypylyn kanssa pienentää vintturin kuormaa. Käytä aina paksuja nahkakäsineitä vaijeria käsitellessäsi. Älä koskaan käytä vintturia tai vaijeria hinaamiseen. Äkkikuormitus voi vaurioittaa, ylikuormittaa ja katkaista vaijerin. Älä koskaan käytä vintturia kuljetettavan kuorman sitomiseen. Älä koskaan käytä tätä vintturia ollessasi huumausaineiden, alkoholin tai lääkkeiden vaikutuksen alainen. Älä käytä tätä vintturia, jos olet alle 16 vuoden ikäinen. <p>Asennusturvallisuus:</p> <ul style="list-style-type: none"> Valitse aina kiinnityspaikka, joka on tarpeeksi vahva kestämään vintturin maksimivetokapasiteetin. Käytä aina luokan 8,8 metristä (luokka 5) tai parempia laitteistoja. Älä milloinkaan hitsaa kiinnityspultteja. Käytä aina tehtaan hyväksymiä kiinnittimiä, osia ja lisävarusteita. Älä koskaan käytä liian pitkiä pultteja. Vahvista aina vaadittu pultin pituus varmistaaksesi kierteen kunnollinen kiinnittyminen. Suorita aina vintturin asennus ja kiinnitä koukku ennen johtimien asentamista. Pidä aina kädet poissa vaijerista, koukun silmukasta, koukun ja ohjaussilmukan aukosta asennuksen, käytön ja sisään- ja uloskelauksen aikana. Sijoita aina ohjain niin, että varoitus-tarra on helposti nähtävissä sen päällä. Venytä aina vaijeri ja kelaasee uudelleen kuormitettuna ennen käyttöä. Vaijerin kelaaminen tiukka vähentää vaijeria vaurioittavan "takertelun" mahdollisuutta. 	

 VAROITUS	
	
<p>LIIKKUVIA OSIA – TAKERTUMISVAARA Näiden ohjeiden laiminlyönti voi aiheuttaa vakavan vamman tai hengenvaaran.</p> <p>Vinssauksen turvallisuus:</p> <ul style="list-style-type: none"> Tarkasta aina vaijeri, koukku ja raksit ennen vintturin käyttöä. Purkautunut, taittunut tai vioittunut vaijeri pitää vaihtaa välittömästi. Vaurioituneet osat on vaihdettava uusiin ennen käyttöä. Suojaa osat vaurioitumiselta. Poista aina kaikki esteet tai muut kohteet, jotka voivat estää vintturin turvallisen toiminnan. Varmista aina, että valitsemasi kiinnityskohta kestää kuormituksen ja hihna tai ketju ei luiskahda pois paikoiltaan. Käytä aina toimitettua koukkuhihnaa kelatessasi vaijeria sisään tai ulos asennuksen ja käytön aikana. Edellytä aina, että käyttäjä ja sivulliset ottavat ajoneuvon ja kuorman huomioon. Huomioi aina ajoneuvon ja kuorman vakavuus vinssauksen aikana ja pidä muut henkilöt poissa alueelta. Varoita kaikkia sivullisia epävakaa tilanteesta. Kelaa aina ulos mahdollisimman paljon vaijeria sitä kiinnittäessäsi. Käytä kaksoisvaijeria tai etäistä kiinnityspistettä. Käytä aina tarpeeksi aikaa vaijerin kiinnittämiseen vintturilla vetoa varten. Älä koskaan koske vaijeriin tai koukkuun toisen henkilön käyttäessä ohjauskäytintä tai vinssauksen aikana. Älä koskaan kytke käyntä päälle tai irti, jos vintturi on kuormitettuna, vaijeri on jännitetty tai kela liikkuu. Älä koskaan koske vaijeriin tai koukkuun vaijeriiden ollessa jännittyneenä tai kuormitettuna. Pysy aina poissa vaijerin ja kuorman läheltä ja pidä myös muut henkilöt loitolla vinssauksen aikana. Älä koskaan käytä ajoneuvoa kuorman vetämiseen vaijerilla. Yhdistetty kuormitus tai äkkikuormitus voi vaurioittaa, ylikuormittaa ja rikkoa vaijerin. Älä koskaan kiedo vaijeria takaisin kiinni itseensä. Käytä kiinnityskohdassajuontoketjua tai puunsuojasta. Älä koskaan käytä kaukosäädintä, kun ajoneuvo ei ole operaattorin näkyvillä. Ei koskaan pari useamman kuin yhden vinssin ja yhden kauko-yhdessä samanaikaisesti. 	

 VAROITUS	
	
	
<p>PUTOAMISEN TAI MURSKAUTUMISEN VAARA Näiden ohjeiden laiminlyönti voi aiheuttaa vakavan vamman tai hengenvaaran.</p> <ul style="list-style-type: none"> Pysy aina poissa tieltä, pidä kätesi poissa tieltä ja pidä muut loitolla. Älä koskaan käytä vintturia, jos kelalla ei ole vähintään 5 tai 10 kierrosta vaijeria. Vaijeri voi irrota rummusta, koska vaijerin kiinnitystä ei ole tarkoitettu kuorman kannattamiseen. Älä koskaan käytä vintturia nosturina pään yläpuolella tai riipputamaan kuormaa. Varmista aina, että valitsemasi tuki kestää kuorman, käytät asianmukaista vaijerin kiinnittämistä ja käytät tarpeeksi aikaa tehdäkseen asennuksen oikein. Älä koskaan käytä vintturia nostamaan tai siirtämään henkilöitä. Älä koskaan käytä liikaa voimaa vaijerin kelaamiseen kytkimen ollessa vapaalla. Käytä aina aina oikeaa asentoa ja nostomenetelmää tai hanki apua nostamiseen laitteita käsitellessäsi ja asentaessasi. Kelaa aina vintturin vaijerin kelan pohjalle (kiinnityspuolelle) Älä koskaan kelaase vaijeria kelan päälle. Kelaa aina vintturin vaijeri kelalle siihen suuntaan, joka on neuvottu vintturin kelan pyörinnän varoituskytissä tai asiakirjoissa. Tämä on edellytyksenä automaattijarrun (jos varusteena) oikealle toiminnalle. <p>VIILTO- JA PALOVAMMOJEN VAARA Näiden ohjeiden laiminlyönti voi aiheuttaa vakavan vamman tai hengenvaaran.</p> <p>Käsien ja sormien vammautumisen estämiseksi:</p> <ul style="list-style-type: none"> Käytä aina paksuja nahkakäsineitä vaijeria käsitellessäsi. Muista aina, että vintturin moottorin, kelan tai vaijerin pinta voi olla kuuma vintturin käytön aikana tai sen jälkeen. 	

VAROITUS		
KEMIKAALI- JA PALOVAARA		
Näiden ohjeiden laiminlyönti voi aiheuttaa vakavan vamman tai hengenvaaran.		
<ul style="list-style-type: none"> Riisu aina korut ja käytä silmiensuojainta. Älä koskaan asenna sähköjohtoja terävien reunojen päälle. Älä koskaan asenna sähköjohtoja kuumentuvien osien lähelle. Älä koskaan asenna sähköjohtoja liikkuvien osien läpi tai lähelle. Aseta aina mukana tulevat liittimien suojukset johtimiin ja liittimiin asennusohjeiden mukaan. Älä koskaan tee kytkentöjä akun yli kumartuneena. Älä koskaan asenna sähköjohtoja akun napojen päälle. Älä koskaan oikosulje akun napoja metalliesineillä. Varmista aina, ettei porausalueella ole polttonestejohtoja, polttoainesäiliöitä, jarruputkia, sähköjohtoja tms. Katso aina johdotusta koskevat ohjeet käyttöoppaasta. Eristä ja suojaa aina kaikki näkyvillä olevat johdot ja liittimet. Kytke aina punainen (+) tehonsyöttökaapeli VAIN positiiviseen (+) akun plusnavasta. Liitä aina musta maahan (-) tehonsyöttökaapeli ainoastaan negatiiviseen mittajohdo (-) akun. Älä koskaan kytke punainen (+) tehonsyöttökaapeli negatiiviseen (-) akun plusnavasta. 		

VARO	
VIILTO- JA PALOVAMMOJEN VAARA	
Näiden ohjeiden laiminlyönti voi aiheuttaa lievän tai kohtalaisen vamman.	
<ul style="list-style-type: none"> Älä koskaan anna vaijerin luisua käsiesi kautta. 	

VARO	
LIIKKUVIA OSIA – TAKERTUMISVAARA	
Näiden ohjeiden laiminlyönti voi aiheuttaa lievän tai kohtalaisen vamman.	
Käsien ja sormien vammautumisen estämiseksi:	
<ul style="list-style-type: none"> Älä koskaan jätä kauko-ohjainta paikkaan, jossa se voi käynnistyä, kun kelaat kytkin vapaalla, kiinnität vaijeria tai kun vintturi ei ole käytössä. Älä koskaan jätä langaton vinssi kauko-ohjaimen käytössä freespooling asennuksen yhteydessä, takilat ja ennen kuin alat huoltaa vinssin tai kun vinssi ei käytetä. 	

ILMOITUS
VÄLTÄ VINTTURIN JA LAITTEISTON VAURIOITUMISTA
<ul style="list-style-type: none"> Vältä aina sivuvetoja, jotka voivat kerryttää vaijeria kelan yhteen reunaan. Tämä voi vaurioittaa vaijeria tai vintturia. Varmista aina, että kytkin on kytketty täysin päälle tai täysin irti. Varo aina, ettei vaurioita ajoneuvon runkoa, kun käytät ajoneuvoa kiinnityskohteen vinssaustoiminnon aikana. Älä koskaan upota vintturia veteen, jos se ei ole IP68-luokiteltu. Säilytä kauko-ohjain aina suojatussa, puhtaassa ja kuivassa paikassa.

Tässä käyttöoppaassa annetaan ohjeet WARN® ZEON® -vintturin asennusta ja käyttöä varten edistyneellä langattomalla kaukosäätimellä.

Lue Vinssaustekniikoiden perusopas, jossa on kuvattu WARN®-vintturijärjestelmän käyttöohjeet kokonaisuudessaan.

Turvallisuus

Kun asennat WARN®-vintturijärjestelmän, lue kaikki kiinnitys- ja turvallisuusohjeet ja noudata niitä.

Ole aina varovainen sähkölaitteiden parissa työskennellessäsi ja muista varmistaa, ettei sähköliitännät ole paljaina, ennen kuin kytket virran vintturiin.

Tekniset ja suorituskykytiedot ovat vintturin mukana tulevassa teknisten tietojen luettelossa.

Tutustu aluksi WARN®-vintturiisi ja kaikkiin sen osiin:

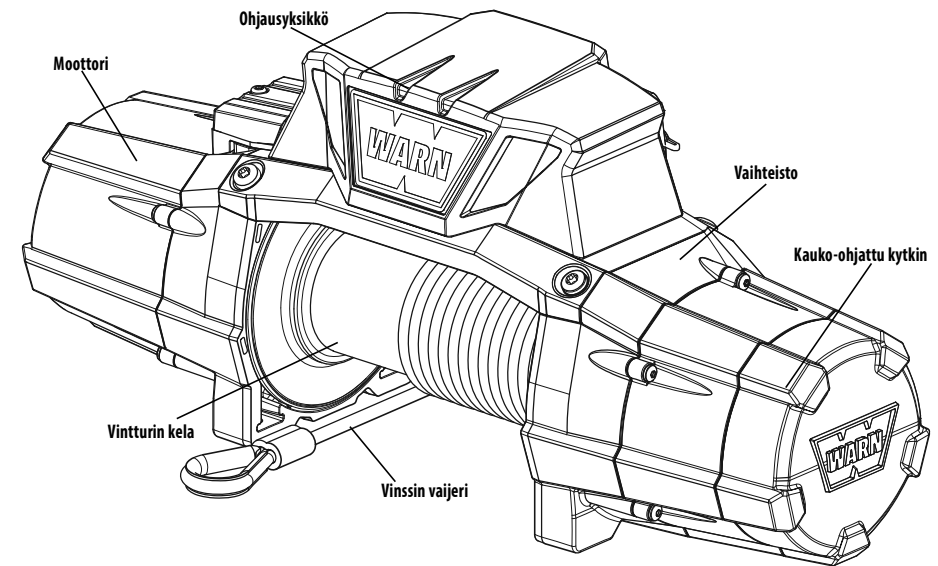

Moottori:

Vintturin moottorin tehonlähteenä on ajoneuvon akku. Moottori antaa voiman hammaspyörämekanismille, joka kääntää vintturin rumpua ja kelaat vintturin vaijeria.

Vintturin kela:

Vintturin kela on rumpu, jolle vintturin vaijeri syötetään. Kelaat käyttävät moottoria ja voimansiirto. Sen suuntaa voidaan muuttaa kauko-ohjaimen avulla.

Vintturin vaijeri:

Vintturin vaijerin läpimitta ja pituus määräytyvät vintturin kuormituskyvyn ja rakenteen mukaan. Vintturin vaijeri on kierrettyä kelalle ja sitä syötetään ohjaimen läpi ja sen päähän tehdään lenkki, johon kiinnitetään koukun sokkapultti.

Tutustu synteettisten vaijerimallien osalta edistyneellä langattomalla kaukosäätimellä käyttöön perusteellisesti näihin ohjeisiin ennen kuin yrität asentaa lisävarusteena hankittavan synteettisen vaijerin. Katso synteettisen WARN®-vaijerin asennusoppaasta yksityiskohtaisesti vaijerin asennusohjeet.

Vaihteisto:

Alennusvaihte muuntaa vintturin moottorin tehon suureksi vetovoimaksi. Hammaspyörästön rakenteen ansiosta vintturi voi olla kevyt ja kompakti.

Kauko-ohjattu kytkin :

Kauko-ohjattu kytkin on piilotettu päätykoteloon. Sitä säädetään edistyneellä langattomalla kaukosäätimellä. Se mahdollistaa kytkimen noston ja kytkemisen edistyneellä langattomalla kaukosäätimellä.

Ohjauksyksikkö:

Ohjainyksikön solenoidit käyttävät ajoneuvon akun virtaa ja kytkivät virran moottoriin, minkä avulla käyttäjä voi muuttaa vintturin kelan pyörimissuuntaa.

Määrätyille sovelluksille saatavan valinnaisen ohjauksyksikön asennusarjan tiedot saat valtuutetulta WARN®-jälleenmyyjältä tai osoitteesta www.warn.com.

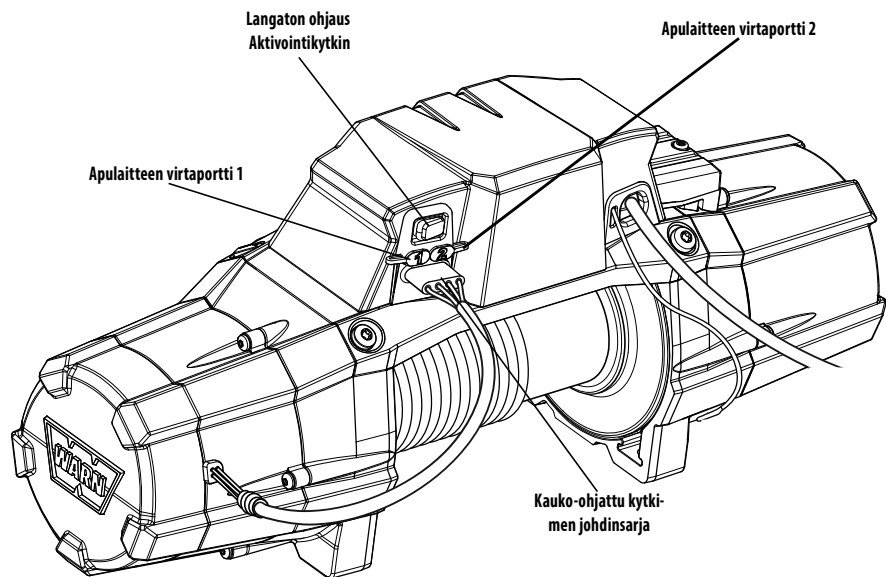

Langattoman ohjauksen aktivointikytkin:

Langattoman ohjauksen aktivointikytkin aktivoi langattoman ohjaukskytkimen tai poistaa sen aktivoinnin. Tämän kytkimen täytyy olla "PÄÄLLÄ" (aktivoitu), jotta edistynyt langaton kaukosäädin voi käyttää vintturia. Langaton ohjauksyksikkö käyttää erittäin pientä, mutta jatkuvaa virtaa ajoneuvon akusta. On suositeltavaa kytkeä kytkin asentoon "POIS PÄÄLTÄ" (poista aktivointi), jotta yksikkö ei kuluta ajoneuvon akkaa, kun ajoneuvoa ei käytetä pitkään aikaan.

Apulaitteen virtaportit (1 ja 2):

Apulaitteen virtaporttien avulla voit kytkeä ja ohjata kahta erillistä apulaitejärjestelmää vintturista.

Valinnaisen apulaitearjan tiedot saat valtuutetulta WARN-jälleenmyyjältä tai osoitteesta www.warn.com.

Kauko-ohjattu kytkimen johdinsarja:

Kauko-ohjattu kytkimen johdinsarja kytkeytyy vintturin ohjauksyksikköön.

Tutustu aluksi edistyneeseen langattomaan WARN®-vintturiin ja kaikkiin sen toimintoihin.

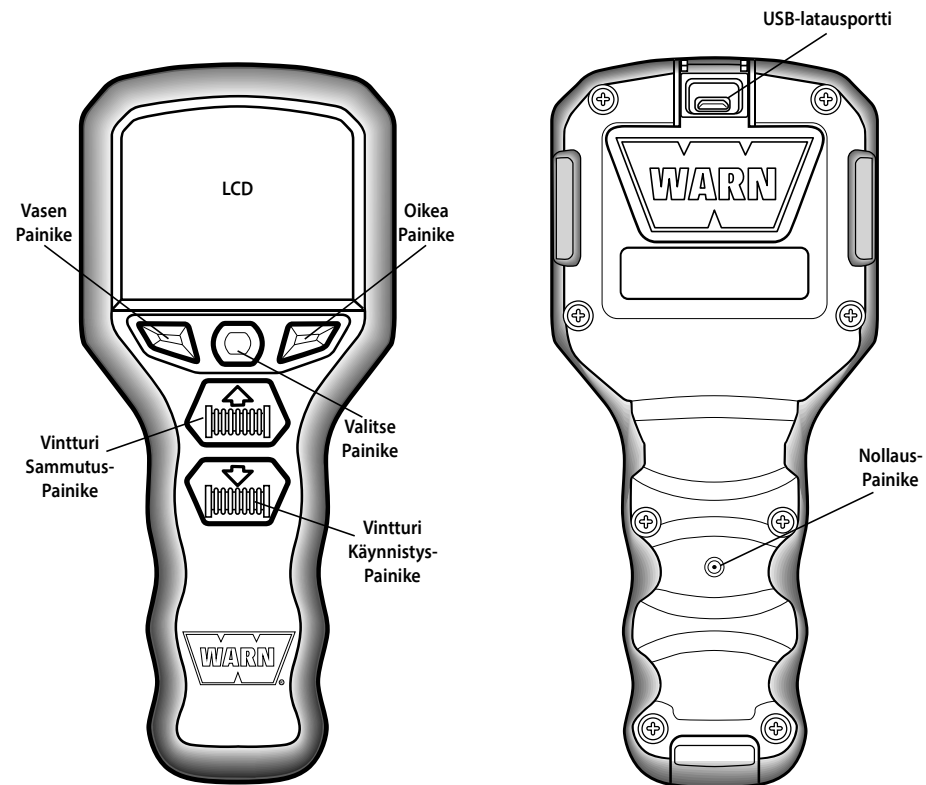

Edistynyt langaton kauko-ohjain:

Edistynyt langaton kaukosäädin mahdollistaa käyttäjän ohjaavan vintturia ja kahta apulaitetta.

LCD:

Toimintovalikoiden näyttö, tärkeä ajoneuvopalaute ja vintturin toiminnot.

Valintapainike:

Vahvista/aktivoi valinnan painamalla.

Vasen painike:

Siirry vasemmalle koko valikkonäytön kautta.

Oikea painike:

Siirry oikealle koko valikkonäytön kautta.

Vintturin

Power-out -painike:

Ohjaa vintturin vaijerin kelalta vapauttamistoimintoa.

Vintturin

Power-in -painike:

Ohjaa vintturin vaijerin kelalle kiertämistoimintoa.

Palautuspainike:

Palautuspainikkeen avulla kaukosäädin käynnistetään uudelleen niissä harvoissa tapauksissa, joissa se toimii virheellisesti. Kun palautat kaukosäätimen, se säilyttää asetuksesi.

USB-latausportti:

Käytetään sisäisen akun lataamiseen.

USB-kaapeli (ei näkyvissä):

Käytetään yhdistämään edistynyt langaton kaukosäädin latureihin tai tietokoneeseen latausta varten.

Autolaturin adapteri

(ei näkyvissä):

Autolaturin avulla laite voidaan kytkeä auton vaihtovirtapistukkaa ja pitää langaton kaukosäädin toiminnassa liikenteessä.

*Hyödyllinen vihje:
Yhdistä kaukosäädin nyt latauslaitteeseen. Näin kaukosäädin voi latautua kun asennat vintturiasi. Katso sivulla 13 olevaa johdotuskaaviota.*

Vaihe 1 – Kiinnitä vintturi

Lähes kaikkiin kohteisiin sopivia vintturin kiinnityssarjoja on saatavana. Tietoja saatavana olevista sarjoista saa ottamalla yhteyden WARN®-tuotteita myyvään liikkeeseen.

ILMOITUS Jotta saavutetaan paras suorituskyky ja haluamasi tulokset, suosittelemme voimakkaasti käyttämään WARN®-kiinnityslevyjä.

VARO Jotta estät vintturin vahingossa tapahtuvan käynnistyksen ja vakavan loukkaantumisen, suorita vintturin asennus ja kiinnitä koukku ennen johtimien asentamista.

VAROITUS Valitse aina kiinnityspaikka, joka on tarpeeksi vahva kestämään vintturin maksimivetokapasiteetin.

VAROITUS Älä koskaan käytä liian pitkiä pultteja.

VAROITUS Kela vintturin vaijeri kelalle aina siihen suuntaan, joka on neuvottu vintturin kelan pyörintä varoituskyltissä tai asiakirjoissa. Tämä on edellytyksenä automaattijarrun (jos varusteena) oikealle toiminnalle.

VAROITUS Kela aina vintturin vaijeri kelan pohjalle (kiinnityspuolelle).

Tämä vintturi pitäisi aina kiinnittää vaakasuorassa suunnassa ja kelata vaijeri kelaan ja pois kelausta sen kiinnityspuolella (ala).

Oikea pyörimissuunta on tarpeen, jotta automaattijarru toimii asiaankuuluvasti. Vaakasuuntainen asennus auttaa estämään vaijeria kertymästä kelan yhteen päähän, mikä voi vahingoittaa vintturia.

Käytä aina suositeltua pultti- ja aluslevy-yhdistelmää, jotka on kiristetty suositelluille tasoille. Tekniset tiedot on esitetty alla. Kiinnitysjärjestelmä määrää pulttien pituuden.

Kiinnityspulttien kuvio:

Vakio: 54 mm x 114,3 mm
Sileä ja tasainen kiinnityspinta, 4 1/4" (6,4 mm)

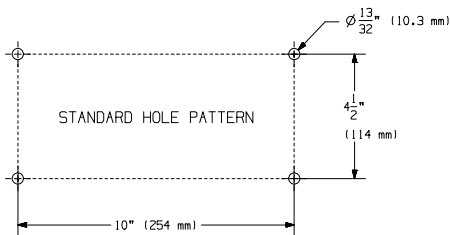

Kiinnityssuunta ja laitteisto

Kiinnitys jalusta alhaalla:

- (4) M10 -1,5 laipallinen kuusiomutteri
- (4) M10-1,5 x 35 kuusiomutteri, 8,8, pultti
- (2) 7/16-14 x 1 kuusiomutteri

(4) M10 -1,5 laipallinen kuusiomutteri

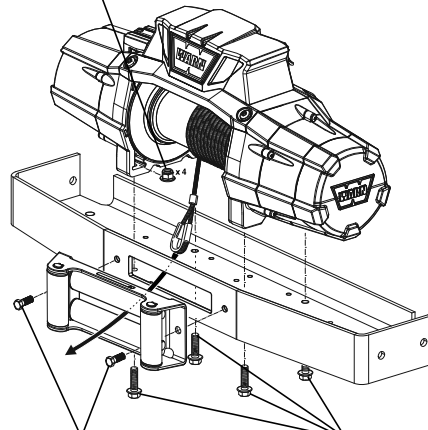

(2) 7/16-14 x 1 kuusiomutteri

(4) M10-1,5 x 35 kuusiomutteri

Kiinnitys jalusta eteenpäin:

- (4) M10x1,5 laipallinen lukkomutteri 15 mm kuusiokoloavain
- (4) M10-1,5 x 35 kuusiomutteri, 8,8, pultti
- (2) M10-1.5 x 40 kuusiolaippa, 8,8, pultti (erillisessä muovipussissa)

(4) M10 -1,5 laipallinen kuusiomutteri

(2) M10-1,5 x 35

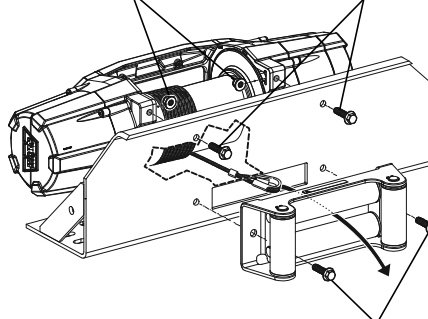

(2) M10-1,5 x 40 (erillisessä pussissa)

Vintturin kiinnitys:

1. Valitse kiinnityspaikka, joka on tarpeeksi vahva kestämään vintturin maksimivetokapasiteetin.
2. Asenna kiinnitysteline määrätyn kiinnityssarjan ohjeiden mukaisesti.
3. Kiinnitä johto kiinnitystelineeseen (2) edellä mainitulla pultilla määrätyn suuntaista kiinnitystä varten. Katso *Kiinnityssuunta* -osa laitteiston määrityksistä.

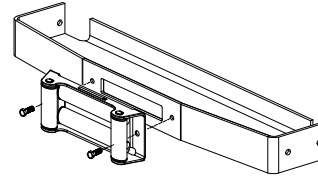

4. Aseta (4) laippamutterit vintturin jalkojen taskuihin.

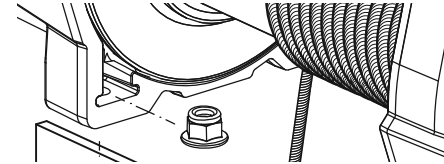

5. Kierrä vaijerin päätylenkki kiinnitystelineen ja ohjaimen aukon läpi. **HUOMAUTUS:** Älä irrota tällä hetkellä muovikäärettä jäljellä olevasta vaijerista.

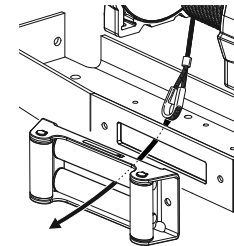

6. Aseta vintturi sijoituspaikkaansa.

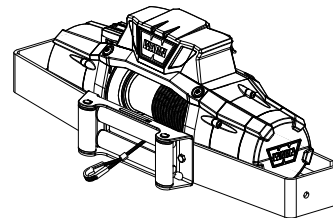

7. Katso alla olevasta taulukosta vaadittu pultin pituus.

Levyn paksuus	Pultin pituus
7 mm	32 mm
10 mm	40 mm
13 mm	40 mm

8. Tarkasta kiinnityssuunta sivulta 10 pultin kokojen osalta.
9. Asenna pultit ja kiristä ne vääntömomenttiin 41-47 Nm.

VAROITUS Vahvista aina vaadittu pultin pituus varmistaaksesi kierteen kunnollinen kiinnittyminen.

10. Kiinnitä koukku vaijerin silmukkaan.
11. Kiinnitä koukkuhina koukkuun.
12. Irrota muovikääre jäljellä olevasta vaijerista kelalla.
13. Vintturin kiinnitys on nyt suoritettu. Tarkista kaikki laitteistot ja varmista, että ne ovat kiinni ja kiristetty. Voit nyt jatkaa johdotuksen asennukseen.

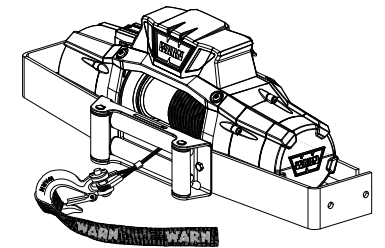

HUOMAUTUS:

VALINNAISEN SYNTEETTISEN VAIJERIN ASENNUS

Tutustu synteettisten vaijerimallien osalta edistyneellä langattomalla kaukosäätimellä käyttöön perusteellisesti näihin ohjeisiin ennen kuin yrität asentaa lisävarusteena hankittavan synteettisen vaijerin. Katso synteettisen WARN®-vaijerin asennusoppaasta yksityiskohtaisesti vaijerin asennusohjeet.

Vaihe 2 – Asenna johdotus

VAROITUS Vakavien tapaturmien tai hengenvaaran välttämiseksi: Aseta aina mukana tulevat liittimien suojukset johtimiin ja liittimiin asennusohjeiden mukaan.

VAROITUS Sähköpalon aiheuttaman vakavan tapaturman tai hengenvaaran estäminen:



Älä koskaan asenna sähköjohtoja terävien reunojen päälle.



Älä koskaan asenna sähköjohtoja kuumentuvien osien lähelle.



Älä koskaan asenna sähköjohtoja liikkuvien osien läpi tai lähelle.



Vältä sähköjohtojen asentamista puristumista, kulumista tai hankautumista aiheuttaviin kohtiin.

VAROITUS Eristä ja suojaa aina kaikki näkyvillä olevat johdot ja liittimet.

ILMOITUS Vinssin oikean toiminnan kannalta on välttämätöntä, että akku on täysin ladattu ja että sen kytkennät ovat hyvät. 12 voltin tasasähköakun kylmäkäynnistystehon on oltava vähintään 650 A.

Vedä akun liittintäkaapelit sellaisten paikkojen kautta, jossa niiden eristeet eivät hankaudu tai leikkaudu rikki, sillä se voi aiheuttaa oikosulun.

Vintturin käynnistysvaijerin on oltava reititetty takaisin akkuun. Suora akkuliitäntä virta- (punainen) ja maadoituskaapelin (musta) vaaditaan. **Älä kytke ajoneuvon koriin.**

Reititys akkuliitäntä kaapeleita ei ehkä edellytä auton tai kehonosia etukalvo.

Reitiitä akkukaapelit aina reittiä, joka mahdollistaa kaapeleiden kiinnittämisen nippusitein.

VAROITUS Löysät tai kiinnittämättömät virtajohdot saattavat aiheuttaa vakavan loukkaantumisen tai kuoleman.

Suojaa virtajohdot aine teräviltä reunoilta, alueista jotka kuumenevat liian kuumaksi käden koskettaa ja kaikilta liikkuvilta osilta.

1. Suunnittele reititysreitti.
2. Kiinnitä virtajohdot löysästi kiinni reitin varrella.

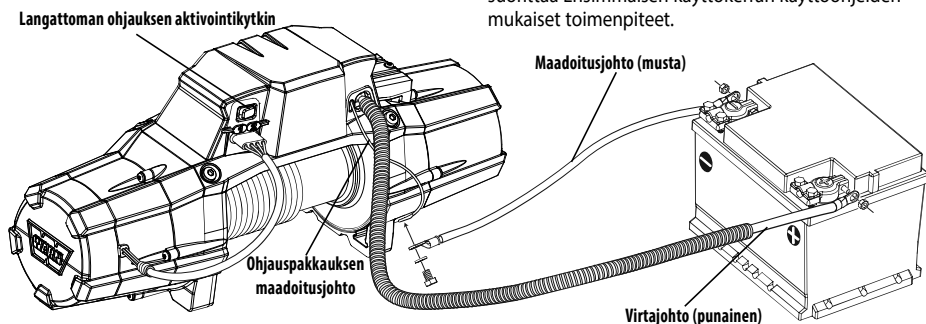

3. Tarkista, että virtajohdot on suojattu teräviltä reunoilta, kuumuudelta ja liikkuvilta osilta. Ota huomioon korin joustamisen ja tärinän mahdollisesti johtoa vahingoittava vaikutus.
4. Tarkista sähköjohdon reititys huolellisesti. Onko se siisti ja selkeä? Sido nippusiteillä ja kiinnitä sähköjohdot. Nippusiteiden tulee olla tiiviitä mutta ne eivät saa pureutua johtojen eristykseen. Käytä sähköteippiä, kumiletkun tai sähköjohtojen vientiputkea paloja suojaamaan sähkökaapeleita ja johtosarjaa paikoissa, joissa tarvitaan sähkökaapeleiden eristyksen kulumisen tai hankautumisen estämistä.
5. Ensinnäkin kiinnitä nostolaitteen teho (punainen) kaapeli positiiviseen (+) akkunavasta. Toisen, kiinnitä maadoitus (musta) -kaapelilla akun negatiiviseen (-) napaan.

VAROITUS Kytke aina punainen (+) tehonsyöttökaapeli VAIN positiiviseen (+) akun plusnavasta.

VAROITUS Liitä aina musta maahan (-) tehonsyöttökaapeli ainoastaan negatiiviseen mittajohdot (-) akun.

Vaihe 3 – Järjestelmän tarkastus

Suorita järjestelmän tarkistus:

1. Tarkista kiinnikkeet ja varmista, että ne ovat tiukat ja oikein kiristetty.
2. Varmista, että langaton säätövivun syttyä palamaan. Viilkkuva vihreä merkkivalo tulee näkyviin. Jos valo ei syty, tarkista heti kaapelit ovat oikein akun, punainen (+) ja musta (-). Jos näin ei ole, irrota ja kytke ohjeiden mukaisesti.
3. Varmista, että kaikki sähköjohdot kaikki komponentit on oikea. Varmista, että kaikki liittännät ovat tiukasti kiinni.
4. Varmista, että on ei ole paljaita/paljaat johdot, liittimet tai kaapelin eristys vaurioita.
5. Lue ennen vintturin käyttöä Vintturiteknikoiden perusopas.
6. Lataa kaukosäädin.

Kun olet suorittanut järjestelmän tarkistuksen, voit suorittaa Ensimmäisen käyttökerran käyttöohjeiden mukaiset toimenpiteet.

Vaihe 4 - Ensimmäisen käyttökerran käyttöohjeet

Tässä osiossa näytämme ensimmäistä kertaa käyttöohjeista tehokas perus vinssausta. Täydellisen vinssin käytön ja tekniikoita lueka Basic Vinssaustekniikoiden verkossa osoitteessa <http://www.warn.com>.

Aloitus

ZEON®-platinavintturia käytetään uudella edistyneellä langattomalla kaukosäätimellä.

Edistynyt langaton kaukosäädin mahdollistaa käyttäjän ohjaavan vintturia ja kahta apulaiteita etänä.

1. Vahvista, että langattoman ohjauksen aktivointikytkin (sijaitsee ohjausyksikön takana) on asennossa "PÄÄLLÄ" (kytkimessä vilkkuu vihreä valo). Kytkimen **täytyy** olla "PÄÄLLÄ" (aktivoitu), jotta edistynyt langaton kaukosäädin voi käyttää vintturia.

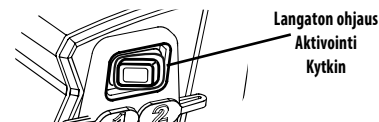

Akun lataus

Edistynyt langaton WARN®-kaukosäädin toimii sisäisellä ladattavalla litiumioniakulla. Vaikka akku toimitetaan osittain ladattuna, sinun täytyy ladata se täysin tai kytkeä virtalähteeseen ennen käyttöä.

1. Kytke toimitukseen kuuluva USB-laturi edistyneeseen langattomaan kaukosäätimeen.
2. Kytke USB-laturin toinen pää virtalähteeseen (kuten toimitukseen kuuluva autolaturi, seinälaturi tai tietokoneen USB-portti). **HUOMAUTUS: Kaukosäädin ei toimi latauksen aikana.**
3. Kaukosäädin kytkeytyy päälle ja latauskuvake (🔋) tulee näkyviin akun merkkivalon sisälle valikon yläoikeaan kulmaan ja ilmaisee, että kaukosäädin latautuu.
4. Kaukosäädin on täysin ladattu, kun akun merkkivalo on täysi. **HUOMAUTUS: Anna akun latautua täyteen kahden tunnin ajan.**

Tilapalkki

Tilapalkin avulla operaattori voi seurata langattoman signaalin vahvuutta ja kaukosäätimen pariston tilaa kaikkien valikkotoimintojen aikana. **HUOMAUTUS: Vahvaa langatonta signaalia ja täysin ladattua paristoa suositellaan optimaalisen toiminnan varmistamiseksi.**



Langattoman signaalin vahvuutta ilmaisevan kuvakkeen palkit syttyvät peräkkäin ja osoittavat signaalin vahvuutta.



Kaukosäätimen pariston merkkivalo osoittaa sisäisen pariston tilan vaihtamalla paristokuvakkeen väriä ja sen täyttymisen määrää.

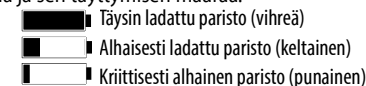

HUOMAUTUS: Jos paristokuvake näyttää kriittisen alhaista tasoa, paristo täytyy ladata tai laite kytkeä virtalähteeseen.

Aloitusvalikko

Kytke kaukosäädin päälle painamalla mitä tahansa painiketta. Tämä tuo automaattisesti esiin Aloitusvalikon.

Aloitusvalikosta voit käyttää neljää toimintoa.

Neljä toimintoa:

- 1) Vinssaus
- 2) Lisälaite
- 3) Järjestelmäasetukset
- 4) Virta pois päältä



1. Siirry toimintavalikoiden läpi vasemman- ja oikeanpuoleisilla painikkeilla.



2. Voit aktivoida toiminnon painamalla valitse.



HUOMAUTUS: Voit palata Aloitusvalikkoon muista valikoista siirtymällä Aloitusvivu-kuvakkeeseen (🏠) valikkopalkissa ja painamalla Valitse.

Vintturin valikko

Vintturia ohjataan täysin edistyneellä langattomalla WARN®-kaukosäätimellä.

Harjoittele vintturivalikon aktivointia muutaman kerran tutustuaksesi sen toimintoihin ennen kuin siirryt tämän käyttöoppaan "Vinssaus"-osaan.

Vintturin käyttövalikon aktivointi

1. Lue ennen vintturin käyttöä Vintturiteknikoiden perusopas.
2. Siirry Aloitusvalikosta Vintturikuvakkeeseen vasemman- ja oikeanpuoleisilla painikkeilla ja paina Valitse.
3. Kun näkyviin tulee Vintturin aktivoinnin ponnahdusvalikko, aktivoi Vintturin käyttövalikko pitämällä vasemman- ja oikeanpuoleisia painikkeita painettuina samanaikaisesti.



Valitse

Huomautus: Vintturin aktivointivalikko palaa takaisin Aloitusvalikoksi, jos se on toimitettuna minuutin ajan.

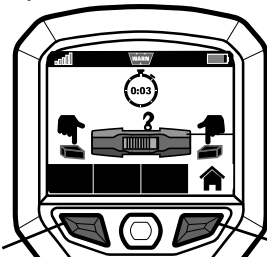

Vasen

Oikea

Vintturin aktivointivalikon päätarkoitus on pyörittää vintturia. Sen kautta voit myös ohjata apulaitteita, seurata ajoneuvon akkuvirran tasoa, vintturin moottorin lämpötilaa, vintturin käyttösuuntaa, kytkimen tilaa, langattoman signaalin vahvuutta ja kaukosäätimen akun käyttöikä.

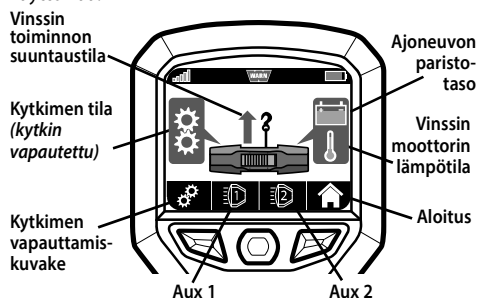

HUOMAUTUS: Vintturin aktivointivalikko on käytettävissä kaikista valikoista painamalla vasemman- ja oikeanpuoleisia painikkeita samanaikaisesti kolmen sekunnin ajan.

Kauko-ohjatun kytkimen perustiedot

WARN® ZEON® -platinavintturissa on kaukosäätimellä ohjattava kytkin. Se mahdollistaa kytkimen noston ja kytkemisen edistyneellä langattomalla kaukosäätimellä.

Kun kytkin on ylhäällä, virtaa siirretään vintturin moottorista rumpuun ja vintturin vaijeriin, mistä seuraa käynnistys- tai sammutustoiminto.

HUOMAUTUS: WARN® ZEON® -platinavintturikytkin palautuu aina oletuksena asentoon, jossa kytkin on kytketty.

Kun kytkin on ylhäällä, rumpu on vapaasennossa, jolloin rumpu voi pyöriä vapaasti. Kelaus rumpun ollessa kytkettynä vapaalle on yleensä nopein ja helpoin tapa kelaata vintturin vaijeri ulos.



Kytketty kytkin
Vinssaus

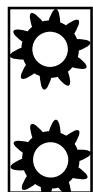

Vapautettu kytkin
(Vapaalla)

Vapauta kaukosäätimellä ohjattava kytkin

VAROITUS Älä koskaan kytkä kytkintä päälle tai irti, jos vintturi on kuormitettuna, vaijeri on jännitetty tai kela liikkuu.

1. Varmista, että vintturin vaijeri ei ole kiristyneenä. **HUOMAUTUS:** Kytkin ei nouse, jos vintturin vaijeri on kiristyneenä. Jos vaijeri on kiristyneenä, päästä vaijeria tarpeeksi ulos poistaaksesi kiristystä vintturin vaijerista.
2. Aktivoi vintturin aktivointivalikko (katso sivu 14).
3. Siirry kytkinkuvakkeeseen () vintturivalikon valikkopalkissa ja paina Valitse.

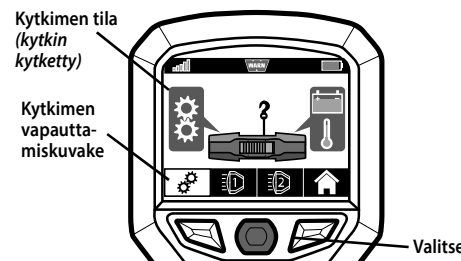

4. Kun kytkin on nostettu, vaihteet vaihtuvat sekä kytkimen tilakuvakkeessa ja kytkimen nostokuvakkeessa tilasta "kytketty" () tilaan "kytkin ylhäällä" ().

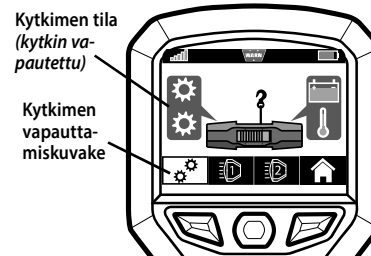

Jos kytkin ei vapaudu pyydettyä, kytkimen tilakuvakkeen sisälle tulee näkyviin varoitus. Katso mahdollisia ratkaisuja tämän käyttöoppaan Vianmääritysosasta.

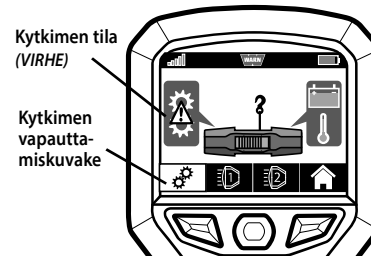

Kytke kaukosäätimellä ohjattava kytkin

VAROITUS Älä koskaan kytkä kytkintä päälle tai irti, jos vintturi on kuormitettuna, vaijeri on jännitetty tai kela liikkuu.

Kun olet vapauttanut kytkimen, se voidaan kytkeä kolmella tavalla.

- Työnnä Winch Power-in - tai Winch Power-out -painiketta.

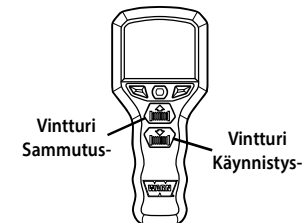

- Palaa Aloitusvalikkoon, ja kytkin palautuu välittömästi kytkettyyn tilaan.
- Viiden minuutin kuluttua kytkin kytkeytyy automaattisesti.

Kun kytkin on kytketty automaattisesti, kytkimen tilakuvake ja kytkimen vapautuskuvake muuttuvat tilasta "vapautettu" () tilaan "kytketty" ().

Jos kytkin ei kytkeydy pyydettyä, varoituskuvake tulee näkyviin kytkimen tilakuvakkeeseen. Katso mahdollisia ratkaisuja tämän käyttöoppaan Vianmääritysosasta.

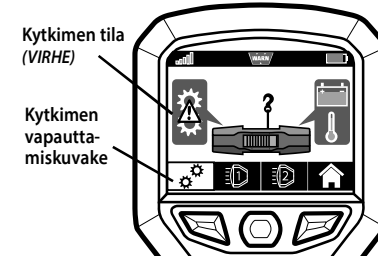

VINSSIN KÄYTTÖ

VAROITUS Käytä aina paksuja nahkakäsineitä vaijeria käsitellessäsi.

VAROITUS Älä koskaan ylitä vintturin nimellistä vetokykyä.

VAROITUS Venytä aina vaijeria ja kela se uudelleen kuormitettuna ennen käyttöä. Vaijerin kelaaminen tiukkaan vähentää vaijeria vaurioittavan "takertelun" mahdollisuutta.

VAROITUS Älä koskaan käytä vintturia, jos kelalla ei ole vähintään 5 tai 10 kierrosta vaijeria. Vaijeri voi irrota rummusta, koska vaijerin kiinnitystä ei ole tarkoitettu kuorman kannattamiseen.

Seuraavassa esitetään vintturitoimenpiteen tiivistetyt menettelytavat. Sinun **täytyy** lukea täydelliset menettelytavat koskevat ohjeet Vintturitekniikoiden perusopas.

Vintturin vaijerin venyttäminen

Vaijerin kiristäminen on tärkeää tuotteen pitkän käyttöiän varmistamiseksi. Vaijerin kiristäminen estää vaijerin ulompia kerroksia puristamasta ja vahingoittamasta sisempiä kerroksia.

1. Lue ohjeet vintturin vaijerin venyttämistä Vintturitekniikoiden perusoppaasta.

Köyden kiinnitys

1. Sinun täytyy lukea täydelliset menettelytavat koskevat ohjeet Vintturitekniikoiden perusoppaasta.
2. Valitse vintturitoiminto.



3. Aktivoi vintturi.

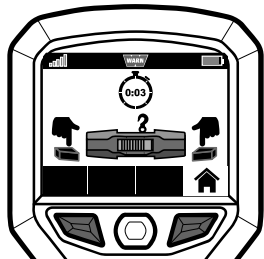

4. Kytke kytkin irti.



HUOMAUTUS: Kytkin ei nouse, jos vintturin vaijeri on kiristyneenä.

5. Vahvista kytkimen (vapauta kytkin/vapaalla) tila.



6. Vapaalla oleva vintturin vaijeri ankkurointipisteeseen. Kiinnitä.

Vetäminen

1. Sinun täytyy lukea täydelliset menettelytavat koskevat ohjeet Vetämisen perusoppaasta.
2. Aloita vinssaus kelaamalla vintturia.

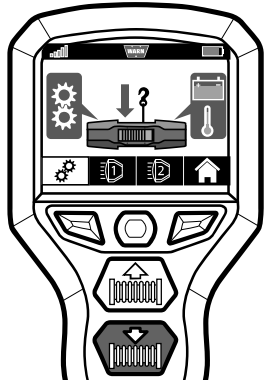

3. Estä ajoneuvon liikkuminen.
4. Vapauta vaijeria ja kiristystä vintturivaijerissa.

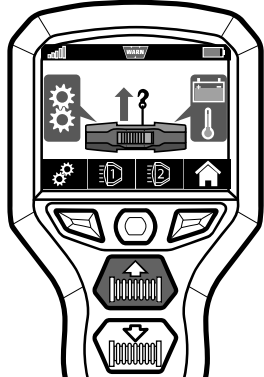

5. Vapauta vintturin vaijeri ankkurista.
6. Kela vaijeria sisään säilytystä varten.

VAROITUS Älä koskaan kela vaijerin koukkua ohjaimen.

Apulaitevalikko

Edistynyt langaton WARN®-kaukosäädin voi ohjata enintään kahta erillistä apulaitejärjestelmää*.

ILMOITUS *Apulaitejärjestelmien luokituksen täytyy olla 12 V ja virrankulutus alle 16 ampeeria.

Apulaitteen liitäntäadapterisarjat ovat tarpeellisia apulaitejärjestelmien käyttöä varten. Tietoja saatavana olevista sarjoista saa ottamalla yhteyden WARN®-tuotteita myyvään liikkeeseen, WARN-asiakaspalveluun tai vierailamalla verkkosivulla www.warn.com.

Aktivoi apulaite toimintovalikko

1. Siirry aloitusvalikosta apulaitekuvakkeeseen paina Valitse.



Valitse

Apulaitteet voidaan kytkeä päälle ja pois päältä yhdessä kaksoisapulaitekuvakkeella tai erikseen Apulaite 1 - ja Apulaite 2 -kuvakkeella ja painamalla sitten Valitse.

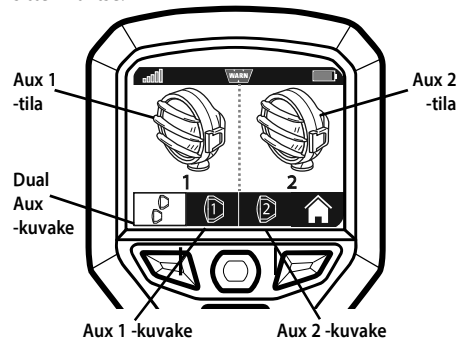

Kun apulaite on POIS PÄÄLTÄ, kuvakkeet on hahmoteltu. Kun apulaite on POIS PÄÄLTÄ, kuvakkeet ovat kiinteitä.

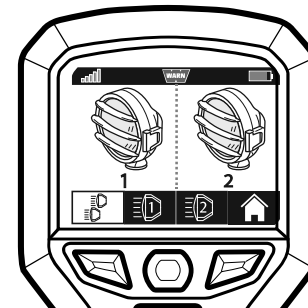

Kaksoisapulaite PÄÄLLÄ

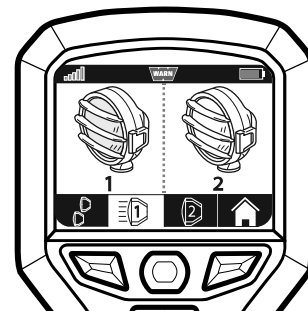

Apulaite 1 PÄÄLLÄ

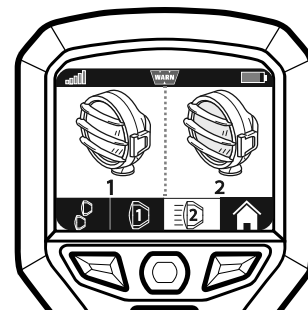

Apulaite 2 PÄÄLLÄ

Asetukset-valikko

Asetukset-valikosta voit säätää näytön kirkkautta, yhdistää kaukosäätimen, kytkeä apulaitteita korkeisiin puomiasetuksiin ja kytkeä päälle lämmön sammutustoiminnon.

Aktivoi Asetukset-toimintavalikko

1. Siirry Aloitusvalikosta asetuskuvakkeeseen ja paina Valitse.

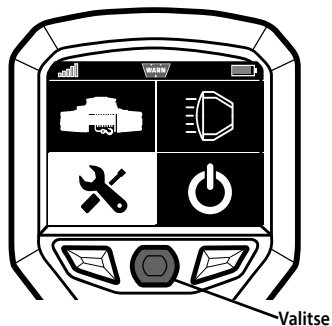

Kirkkauden säätö

1. Voit säätää kirkkautta siirtymällä kirkkauden kuvakkeeseen ja painamalla Valitse.

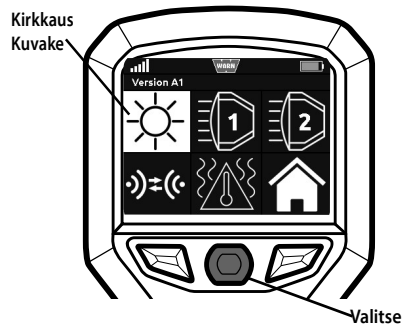

2. Säädä liukukytin haluamaasi kirkkauteen vasemman- ja oikeanpuoleisilla painikkeilla. Kun kirkkaus on halutulla tasolla, sulje kirkkauden säätöpaneeli painamalla Valitse.

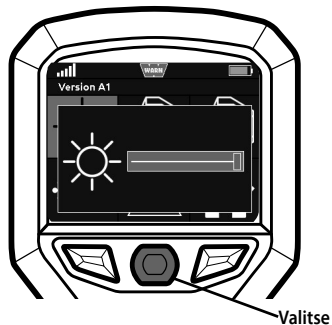

Yhdistä apulaitteen korkea puomi

Voit yhdistää apulaitteen ajoneuvosi korkean puomin asetuksiin edistyneellä langattomalla kaukosäätimellä.

1. Voit yhdistää apulaitteen (1 tai 2) ajoneuvosi korkean puomin asetuksiin siirtymällä apulaitteen 1 tai 2 kuvakkeeseen ja painamalla Valitse.

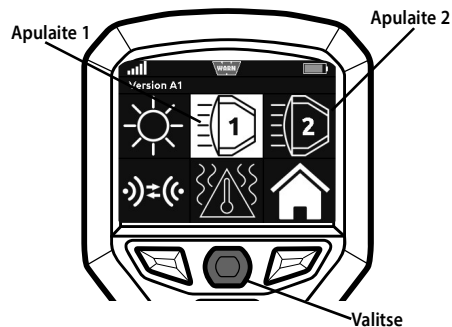

2. Apulaitteet ovat oletusarvoisesti yhdistämättömiä.

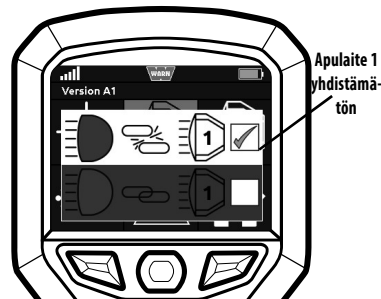

3. Korosta "yhdistetty"-kuvaketta vasemman- tai oikeanpuoleisella painikkeella. Ruutuun ilmestyy tarkistusmerkki. Vahvista valinta painamalla Valitse.

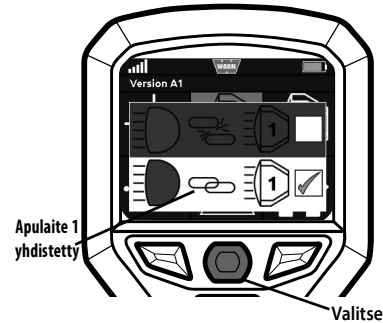

Huomautus: Kuvat näyttävät apulaite 1:n yhdistämisen. Samaa prosessia käytetään apulaite 2:n yhdistämiseen.

Kaukosäätimen yhdistäminen

VAROITUS Älä koskaan yhdistä useampaa kuin yhtä vinssiä kaukosäätimeen samanaikaisesti.

Edistynyt langaton kaukosäädin toimitetaan jo yhdistettynä WARN® ZEON® Platinum -vintturijärjestelmään, mutta vaihtokaukosäätimet täytyy kuitenkin yhdistää.

1. Voit yhdistää kaukosäätimen vintturiin siirtymällä parinmuodostuskuvakkeeseen ja painamalla Valitse.

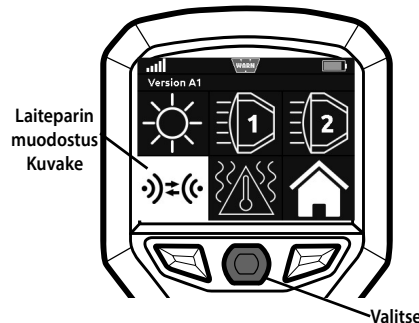

2. Pidä valintapainiketta ja oikeanpuoleista painiketta painettuna samanaikaisesti 3 sekunnin ajan, niin parinmuodostuksen vahvistusvalikko tulee näkyviin.

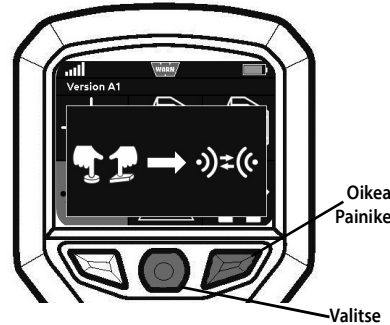

3. Voit jatkaa yhdistämistä valitsemalla vihreä tarkistusmerkki siirtymällä vasemman- tai oikeanpuoleisilla painikkeilla ja painamalla Valitse.

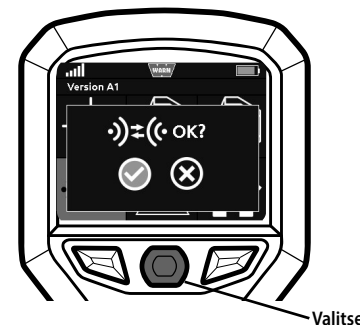

4. Kun olet valinnut vihreän tarkistusmerkkikuvakkeen, ajastin alkaa laskea alaspäin 30 sekunnista.



5. Kytke tänä aikana langattoman ohjauksen aktivointikytkin ohjauksyksiköstä ensin asentoon POIS PÄÄLTÄ ja sitten uudelleen PÄÄLLE.

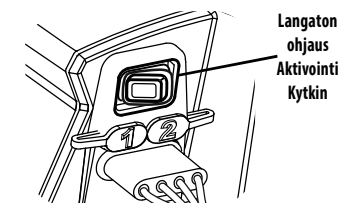

6. Jos laiteparin muodostus onnistuu, esiin tulee vihreä tarkistusmerkki.



7. Jos laiteparin muodostus ei epäonnistu, näkyviin jää punainen tarkistusmerkki ja kaukosäädin pysyy yhdistämättömänä.



8. Jos parinmuodostus ei onnistu, toista vaiheet 1-5.
9. Voit sulkea parinmuodostuspaneelin painamalla Valitse.

Lämpösuojausasetukset

Edistyneessä langattomassa kaukosäätimessä on lämpösuojausasetus, mikä antaa mahdollisuuden sammuttaa vintturi automaattisesti, kun se saavuttaa korkean lämpötilan suojauskohdan.

1. Voit aktivoida lämpösuojausasetukset siirtymällä lämpökuvakkeeseen ja painamalla Valitse.

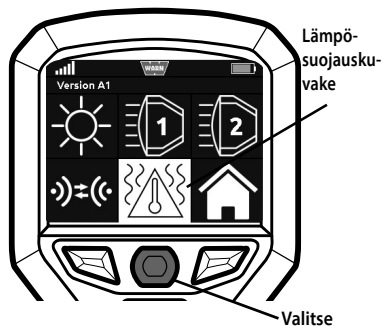

2. Lämpösuojausjärjestelmän aktivointi on oletuksena pois päältä.

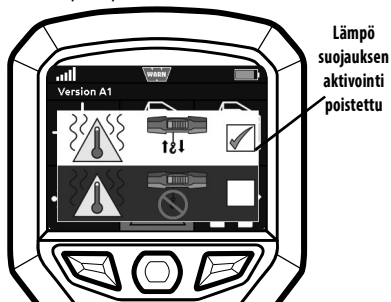

3. Jos haluat aktivoida lämpösuojausasetuksen, korosta lämpösuojausasetuksen sammutusasetus vasemman- ja oikeanpuoleisella painikkeella. Ruutuun ilmestyy tarkistusmerkki. Vahvista valinta painamalla Valitse.

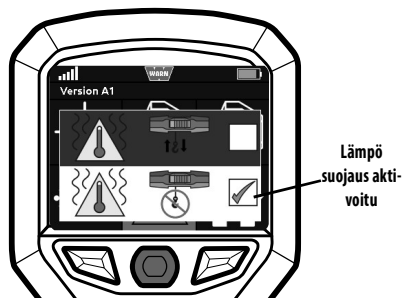

Vianmääritys/virheolosuhteet

Ongelma	Virheviesti	Mahdollinen syy	Korjaustoimenpide
Vintturi ei toimi		Langattoman vahvuus heikko	Varmista, että edistynyt langaton kaukosäädin on toiminta-alueella.
		Langattoman kaukosäätimen ohjauksen aktivointikytkin on POIS PÄÄLTÄ	Kytke Langattoman kaukosäätimen ohjauksen aktivointikytkin PÄÄLLE
		Vintturin ohjausyksikkö on veden alla. Langattoman signaalin lähetys ei onnistu veden alla.	Vintturin ohjausyksikön täytyy olla veden yläpuolella, jotta se voi vastaanottaa langattoman signaalin. Katso apuvälineet osoitteesta www.warn.com .
Kaukosäätimellä ohjattu kytkin ei vapaudu pyydettyä		Kirstitys tai kuorma on olemassa vintturin latauksessa, mikä estää kytkintä vapautumasta.	Vapauta vajeria, kunnes vintturin vajeri ei ole enää kuormituksen alaisena.
		Kaukosäätimellä ohjattu kytkin irrotetaan ohjausyksiköstä.	Tarkista 4-nastainen kaukosäätimellä ohjattu kytkimen ohjain ohjausyksikön takana, niin tiedämme, milloin se on lujasti kiinni.
		Kaukosäätimellä ohjattu kytkin on vahingoittunut.	Lisätietoja saa WARN®-asiakaspalvelukeskuksesta.
Kaukosäädin ei toimi		Kaukosäätimen paristo on kriittisen alhainen.	Vaihda kaukosäätimen paristo. Katso latausohjeet sivulla 13.
Apulaite ei kytkeydy päälle		Apulaitetta ei ole kytketty	Tarkista apulaitteen liitin ja kaapelit.
Apulaitteen pikapiiri		Apulaitteiden johdotus viallinen. Apulaitteen sähkökuormitus on liian korkea. *Apulaitejärjestelmät täytyy luokitella 12 V ja kuluttaa vähemmän kuin 16 ampeeria.	Tarkista johdotus; vähennä sähkökuormitusta.
Langattoman signaalin vahvuus on alhainen			Laske etäisyyttä kaukosäätimen ja vintturin välillä.

LOPULLINEN ANALYYSI JA HUOLTO

Tarkasta	Ennen ensimmäistä käyttöä	Jokaisen käytön jälkeen	90 päivän välein
Käytä aikaa ohjeiden sekä Käyttöoppaan ja Vinssaustekniikoiden perusoppaan lukemiseen, jotta ymmärrät vinssin toimintaperiaatteen	X		
Tarkista kiinnikkeet ja varmista, että ne ovat tiukat ja oikein kiristetty. Vaihda kaikki vahingoittuneet kiinnittimet.	X		X
Tarkasta, että kaikki johtokomponentit ovat oikein ja varmista, että ne ovat kunnolla kiinni kytkentäpisteissä.	X		X
Tarkista ettei paljaita johtoja, liitäntöjä tai kaapelieristysvikoja ole (kulumista/leikkautumista). Peitä kaikki paljaat kohdat liitinsuojuksilla. Korjaa tai vaihda vahingoittunut sähköjohto.	X		X
Tarkasta vaijeri vaurioiden varalta. Vaihda vaijeri välittömästi, jos se on vioittunut.	X	X	X
Pidä vinssi, köysi ja ohjauskytkin puhtaina. Puhdista lika ja roskat puhtaalla rievulla tai pyyhkeellä.		X	
Lataa kaukosäädin	X	X	

Käytä aikaa ymmärtää vintturi toiminta tarkistamalla Basic Guide vinssaustekniikan verkossa osoitteessa: <http://www.warn.com>.

Lisätietoja ja vastauksia kysymyksiin saat ottamalla yhteyttä:
WARN INDUSTRIES, INC.

12900 S.E. Capps Road, Clackamas
OR USA 97015-8903, 1-503-722-1200,
Asiakaspalvelu: 1 800 543 9276
Myyntiliikkeen paikannuspalvelu: 1 800 910 1122
tai käy osoitteessa www.warn.com.

Hävitys

Paristoja ei saa hävittää tavallisen kotitalousjätteen mukana. Noudata paikallisia jätteenhävityssääntöksiä. Näiden yksityiskohdat on saatavilla paikalliselta viranomaiseltasi.



Kaikki sähkölaitteet ja elektroniset laitteet täytyy hävittää erillään tavallisesta kotitalousjätteestä paikallisten viranomaisten määrittämien paikkojen avulla.

Jos tuotteessa on rastilla merkitty roskakori, tuote on Euroopan direktiivin 2012/19/EY alainen.

Asianmukainen hävitys ja käytettyjen laitteiden erillinen kerääminen estää mahdollisia haittoja ympäristölle ja terveydelle. Ne ovat edellytyksiä käytettyjen sähkölaitteiden ja elektroniikkalaitteiden uudelleenkäytölle ja kierrätykselle.

Lisätietoja käytetyn laitteen hävittämisestä saat ottamalla yhteyttä paikalliseen viranomaiseen tai jätteiden keräyspalveluun.

